

PFAFF

La **Perfection** commence ici.™

quilt expression™ 725

Guide de l'utilisateur

CONSIGNES DE SÉCURITÉ IMPORTANTES

Lisez attentivement toutes les instructions avant d'utiliser cette machine à coudre.

Lors de l'utilisation d'un appareil électrique, les précautions de sécurité essentielles doivent toujours être respectées, y compris les suivantes :

Conservez les instructions dans un lieu approprié près de la machine. Veillez à les transmettre avec la machine si celle-ci est donnée à une autre personne.

Cet appareil est destiné à être utilisé par des adultes. L'appareil peut être utilisé sous la surveillance d'un adulte par (i) des enfants âgés de 8 à 12 ans et (ii) des personnes aux capacités physiques, sensorielles ou mentales réduites ou manquant d'expérience et de connaissances si elles ont reçu des instructions concernant l'utilisation de l'appareil en toute sécurité et comprennent les risques encourus. Le nettoyage et l'entretien à réaliser par l'utilisateur ne doivent pas être effectués par des enfants sans surveillance. Il est interdit à quiconque de jouer avec la machine. Les enfants de moins de 8 ans ne sont pas autorisés à utiliser la machine.

DANGER – POUR RÉDUIRE LE RISQUE D'ÉLECTROCUTION :

- Vous ne devez jamais laisser une machine à coudre sans surveillance lorsqu'elle est branchée. La prise électrique, à laquelle la machine est connectée, devrait être facilement accessible. Débranchez toujours cette machine à coudre de la prise immédiatement après l'avoir utilisée et avant de la nettoyer, d'enlever les capots, de lubrifier ou lorsque vous faites n'importe quels autres réglages mentionnés dans le manuel d'instruction.

AVERTISSEMENT – POUR RÉDUIRE LE RISQUE DE BRÛLURES, INCENDIE, ÉLECTROCUTION OU BLESSURES CORPORELLES :

- Ne laissez personne jouer avec la machine. Il est fortement recommandé de redoubler d'attention lorsque cette machine à coudre est utilisée par ou près d'enfants.
- N'utilisez cette machine à coudre que pour son usage prévu, comme décrit dans ce manuel. N'utilisez que les accessoires recommandés par le fabricant, conformément aux indications fournies dans ce manuel.
- Ne faites jamais fonctionner cette machine à coudre si la prise ou le cordon sont endommagés, si elle ne fonctionne pas correctement ou si elle est tombée par terre ou a été endommagée ou plongée dans l'eau. Retournez la machine au distributeur ou au centre technique le plus proche de chez vous pour toute révision, réparation ou réglage mécanique ou électrique.
- Ne faites jamais fonctionner la machine à coudre si une ou plusieurs ouvertures de ventilation sont bouchées. Évitez toute présence de peluche, poussières, chutes de tissus dans la ventilation ou dans la pédale de commande.
- N'approchez pas les doigts des parties mobiles, en particulier au niveau de la zone située autour de l'aiguille de la machine.
- Utilisez toujours la plaque à aiguille appropriée. L'utilisation d'une plaque inappropriée risquerait de briser les aiguilles.
- N'utilisez jamais d'aiguilles courbes.
- Ne tirez pas sur le tissu et ne le poussez pas pendant la couture. Vous éviterez ainsi de faire dévier l'aiguille puis de la casser.
- Portez des lunettes de sécurité.
- Éteignez la machine (interrupteur sur « 0 ») lors des réglages au niveau de l'aiguille, par exemple : enfilage de l'aiguille, changement d'aiguille, bobinage de la canette, changement de pied presseur, etc.
- Ne faites jamais tomber, ni glisser un objet dans les ouvertures.

- N'utilisez pas la machine à l'extérieur.
- N'utilisez pas votre machine à proximité de bombes aérosols ou de vaporisateurs, ou lorsque de l'oxygène est administré.
- Pour débrancher, commencez toujours par éteindre votre machine (interrupteur sur « 0 »), puis retirez la prise du secteur.
- Ne débranchez pas la machine en tirant sur le cordon. Pour débrancher, saisissez la prise et non le cordon.
- La pédale est utilisée pour faire fonctionner la machine. Ne placez jamais d'autres objets sur la pédale de commande.
- N'utilisez pas la machine si elle est mouillée.
- Si le voyant LED est endommagé ou cassé, il doit être remplacé par le fabricant ou son agent de service, ou toute autre personne qualifiée, afin d'éviter les risques.
- Si le cordon de la pédale est endommagé, il doit être remplacé par le fabricant ou son agent de service, ou toute autre personne qualifiée, afin d'éviter les risques.
- Utilisez uniquement l'alimentation externe (le cas échéant), la pédale et les cordons fournis avec votre machine. Aucun autre ne peut être utilisé. En cas de dommage ou de perte, veillez à remplacer les pièces par des pièces identiques. Le remplacement doit être effectué par le fabricant, son agent de service ou une personne ayant des qualifications similaires, afin de garantir la sécurité et d'éviter tout danger.

Pour les surjeteuses uniquement :

- Ne jamais utiliser la machine sans un couvercle de coupe ou une table de point de recouvrement solidement installée.

CONSERVER CES INSTRUCTIONS

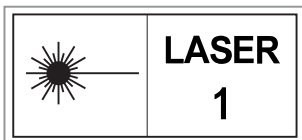

Déclaration d'interférences de la Commission fédérale des communications

Pour les États-Unis et le Canada

Partie responsable : Singer Sourcing Limited LLC
300 2nd Ave. S, Suite 300, Nashville, TN 37201, USA

Nom du produit : Machine à coudre PFAFF® Quilt Expression™ 725

Cet appareil est conforme à la Partie 15 des normes de la FCC. L'utilisation est soumise aux deux conditions suivantes : (1) Cet appareil ne doit pas provoquer d'interférences nocives et (2) cet appareil doit accepter de recevoir des interférences, y compris des interférences pouvant impliquer un dysfonctionnement.

Pour satisfaire aux exigences d'exposition en matière de radiofréquences, une distance de séparation de 20 cm (8") ou plus doit être maintenue entre cet appareil et les personnes pendant son fonctionnement. Pour faire en sorte que les opérations soient conformes, il n'est pas recommandé de les effectuer à une distance inférieure à cette distance. L'antenne intégrée utilisée pour cet émetteur ne doit pas être installée à proximité d'une autre antenne ou d'un autre émetteur.

Selon des tests effectués, cet équipement respecte les limites d'un dispositif numérique de Classe B, conformément à la Partie 15 des normes de la FCC. Ces limites sont conçues pour offrir une protection raisonnable face aux interférences nocives d'une installation résidentielle. Cet équipement produit, utilise et peut dégager une énergie de fréquence radio et s'il n'est pas installé et utilisé conformément aux instructions, il peut provoquer des interférences nocives sur les communications radio. Toutefois, il n'est pas garanti que cette interférence ne puisse pas se produire dans une installation particulière. Si cet équipement provoque des interférences nocives sur la réception radio ou de télévision, ce qui peut être détecté en l'allumant et l'éteignant, il convient que l'utilisateur tente de corriger l'interférence par l'une des mesures suivantes :

- Réorienter ou changer de place l'antenne réceptrice.
- Augmenter la distance entre l'équipement et le récepteur.
- Brancher l'équipement sur une prise se trouvant sur un circuit différent de celui où est connecté le récepteur.
- Demandez l'aide d'un revendeur agréé PFAFF® ou d'un technicien qualifié de radio/ TV.

Le câble d'interface inclus doit être utilisé pour garantir la conformité avec les limites d'un dispositif numérique de classe B.

 *Tout changement ou modification effectué sans l'approbation expresse de la partie responsable de la conformité peut dénier l'utilisateur du droit de faire fonctionner l'équipement.*

Déclaration de conformité CE

VSM Group AB Soldattorpsgatan 3, SE-554 74 Jonköping, en Suède déclare que le produit :

La machine à coudre ménagère PFAFF® Quilt Expression™ 725 est entièrement conforme aux directives européennes suivantes :

- Directive RED 2014/53/UE

en plus des normes harmonisées pertinentes suivantes :

- EN 60335-1:2012, A13:2017, A1:2019, A2:2019, A14:2019, A15:2021, A16:2024
- EN 60335-2-28:2003, A1:2008, A11:2018
- EN 62233:2008
- EN 62311:2020
- EN 50564:2011
- EN 50014-1:2021
- EN 55014-2:2021
- EN 61000-3-2:2019, A1:2021
- EN 61000-3-3:2019, A1:2019
- EN 63000:2018
- EN 301 489-17 V3.24-2020
- EN 301 489-v2.1.1-2017
- EN 300 328 v2.2.2-2019
- EN 18031-1:2024
- EN 18031-2:2024

Jönköping, le 1er juin 2025

Carsten Raunsgaard

Responsable senior de la conformité réglementaire

TABLE DES MATIÈRES

1	Introduction	1			
	Présentation de la machine	2			
	Recto	2			
	Zone d'aiguille	3			
	Côté droit.....	3			
	Arrière.....	3			
	Haut	4			
	Coffret-accessoires	4			
	Ranger une plaque à aiguille	5			
	Boutons de fonctions.....	6			
	Arrêt de l'aiguille en haut/en bas	6			
	Pied-de-biche relevé et levé supplémentaire	6			
	Pied-de-biche abaissé et pivot.....	6			
	Fonction de coupe	6			
	Point d'arrêt immédiat	6			
	Redémarrage de point.....	7			
	Stop	7			
	Marche/ Arrêt.....	7			
	Marche arrière.....	7			
	Accessoires	8			
	Accessoires inclus	8			
	Pieds-de-biche	9			
	Vue d'ensemble des points	11			
	Points utilitaires	11			
	Présentation des menus de points	15			
	Alphabets	15			
2	Préparations	17			
	Déballer la machine	18			
	Brancher le cordon d'alimentation et la pédale.....	18			
	Rangement après utilisation	18			
	Ports USB	19			
	Utilisation d'un périphérique USB	19			
	Voyants LED	19			
	Bras libre	19			
	Coupe-fil manuel	20			
	Capteur de fil	20			
	Genouillère.....	20			
	Curseur de commande de vitesse.....	21			
	Broches porte-bobine	21			
	Position horizontale.....	21			
	Position verticale	22			
	Broche porte-bobine repliable.....	22			
	Broche porte-bobine de canette.....	22			
	Porte-bobines	23			
	Fils	23			
	Aiguilles	24			
	Informations importantes sur les aiguilles	24			
	Changement d'aiguille	25			
	Enfilage	26			
	Enfilage du fil supérieur.....	26			
	Enfile-aiguille automatique	27			
	Enfilage de l'aiguille double	29			
	Conseils et astuces pour l'enfilage.....	29			
	Bobinage de canette	31			
	Bobinage par l'aiguille.....	32			
	Mise en place de la canette	33			
	Système IDT™ (double entraînement intégré).....	34			
	Embrayez le système IDT™.....	34			
	Débrayage du système IDT™	34			
	Changement de pied-de-biche.....	34			
	Retirer le pied-de-biche	34			
	Installer le pied-de-biche	34			
	Installation du pied pour boutonnière Sensormatic.....	35			
	Installation de la plaque pour point droit	35			
	Prise en main du Wi-Fi et de CREATIVATE™	36			
3	L'écran tactile	37			
	Fonctions principales	38			
	Accueil	38			
	Services CREATIVATE™	38			
	Centre d'apprentissage	38			
	Guide de l'utilisateur	38			
	Enregistrer	38			
	Aide rapide	38			
	Fonctions courantes	38			
	Barre du haut	40			
	Barre du haut secondaire.....	40			
	Recommandations	40			
	Information.....	40			
	Fonctions actives	40			
4	Services Wi-Fi et CREATIVATE™	41			
	WiFi : introduction.....	42			
	Prise en main du WiFi.....	42			
	Mise à jour du firmware	42			
	Mise à jour du firmware par WiFi.....	42			
	Mise à jour à travers un périphérique USB.....	43			
	CREATIVATE Services	43			
	CREATIVATE	43			
	CREATIVATE Blog.....	43			
	Application CREATIVATE.....	43			
5	Écran d'accueil	45			
	Écran d'accueil - description générale	46			
	Modifier le surnom de la machine.....	47			
	Profil de l'utilisateur	47			
	Couture - démarrer une nouvelle session	47			
	Continuer à partir de l'état enregistré.....	47			
	CREATIVATE	47			
	Guide de l'utilisateur	47			
	Centre d'apprentissage	48			
	Couture	48			
	Quilting	49			

Avant de commencer	49	Options de zoom	70
Fonctions avancées	49	Déplacer	70
Accessoires	49	Dupliquer le point d'impact sélectionné	70
Aiguilles	49	Supprimer le point d'impact sélectionné	70
Entoilages	49	Inversion	70
Visionneuse de projets	50	Point triple	71
6 Couture	51	Ajouter un point ou un point d'impact	71
Mode couture – Description générale	52	Messages contextuels dans la Stitch	
Charger un point	54	Creator™ fonction	71
Informations et recommandations de		8 Séquence	73
couture	54	Séquence – Description générale	74
Configuration du laser	54	Démarrer avec la séquence	75
Réglages de point	55	Points de direction	75
Largeur de point	55	Éditer et ajuster votre séquence	75
Positionnement de point	55	Commandes de séquence	76
Longueur de point	55	Enregistrer une séquence	77
Densité de point	56	Coudre votre séquence	77
Inversion	56	Régler l'ensemble de la séquence	77
Longueur de fente de boutonnière	56	Utilisation de la séquence en mode	
Répétition de point de bouton	56	couture	77
Tension du fil	56	Messages contextuels dans la séquence	77
Pression du pied-de-biche	57	9 Réglages	79
Équilibre	57	Réglages de couture	80
Options de piqué libre	57	Levée automatique du pied-de-biche	80
Options de nœud	58	Coupe-fil automatique	80
Enregistrer le point	59	Options de limitation de point	80
Programmes de couture	59	Position d'arrêt de l'aiguille	80
Techniques de couture	59	Pression du pied-de-biche	80
Couture	59	Options pour les griffes d'entraînement	81
Surfilage	59	Options de nœud	81
Assemblage et surfilage	60	Paramètres de la caméra et du laser	81
Bâti	60	Reconnaissance de pied-de-biche	81
Ourlet invisible	60	Réglage précis de la caméra	81
Ourlet	60	Réglage précis de la caméra	81
Boutonnières	61	Paramètres d'affichage et audio	82
Couture de bouton programmable	62	Langue	82
Points de tapering	62	Format d'heure	82
Points à 4 directions	62	Fuseau horaire	82
Points spéciaux pour pieds-de-biche		Fonctions du minuteur	82
optionnels	62	Utilisation de la machine	82
Techniques de couture exclusives	63	Mode veille	82
Points de ruban	63	Volume audio	82
Points superposés	63	Répétition audio	83
Points flottants	63	Lampe de travail LED	83
Points rayonnants	63	Unités	83
Point de bord satin	64	Personnaliser les paramètres	83
Messages contextuels pendant la couture	65	Pseudonyme de la machine	83
7 Stitch Creator™ Caractéristique	67	Nom d'utilisateur	83
Stitch Creator™ Fonction – Description		Thèmes de couleur	83
générale	68	Texte de la barre inférieure	83
Prise en main de Stitch Creator™	69	Personnaliser votre espace de travail	83
Définition d'un point d'impact	69	Verrouillage d'écran	83
Sélectionner des points/points d'impact	69	Toujours afficher le minuteur dans la	
Aperçu	69	barre supérieure	84
Éditer le point dans Stitch Creator™	70	Paramètres WiFi	84

CREATIVATE Réglages.....	84
Informations machine.....	85
10 Gestionnaire de fichiers.....	87
Gestionnaire de fichiers - Description générale.....	88
Formats de fichiers.....	88
Parcourir le gestionnaire de fichiers.....	88
Ouvrir un fichier ou un dossier.....	89
Effectuer une sélection multiple.....	89
Coffre-fort Dossier.....	89
Périphérique USB.....	89
Affichage liste/ vignette.....	89
Remonter d'un niveau de dossier.....	89
Organiser.....	90
Créer un nouveau dossier.....	90
Renommer un fichier ou un dossier.....	90
Déplacer un fichier ou un dossier.....	90
Copier un fichier ou un dossier.....	90
Supprimer un fichier ou un dossier.....	91
Messages contextuels dans le Gestionnaire de fichiers.....	92
11 Entretien.....	93
Nettoyage de l'extérieur de la machine.....	94
Retrait de la plaque à aiguille et nettoyage de la zone de canette.....	94
Nettoyage sous la zone de canette.....	94
Remise en place de la plaque à aiguille.....	94
Dépannage.....	95
Problème de connexion.....	98
Entretien.....	98
Pièces et accessoires non originaux.....	98
Spécification technique.....	98



Introduction

Présentation de la machine

Recto

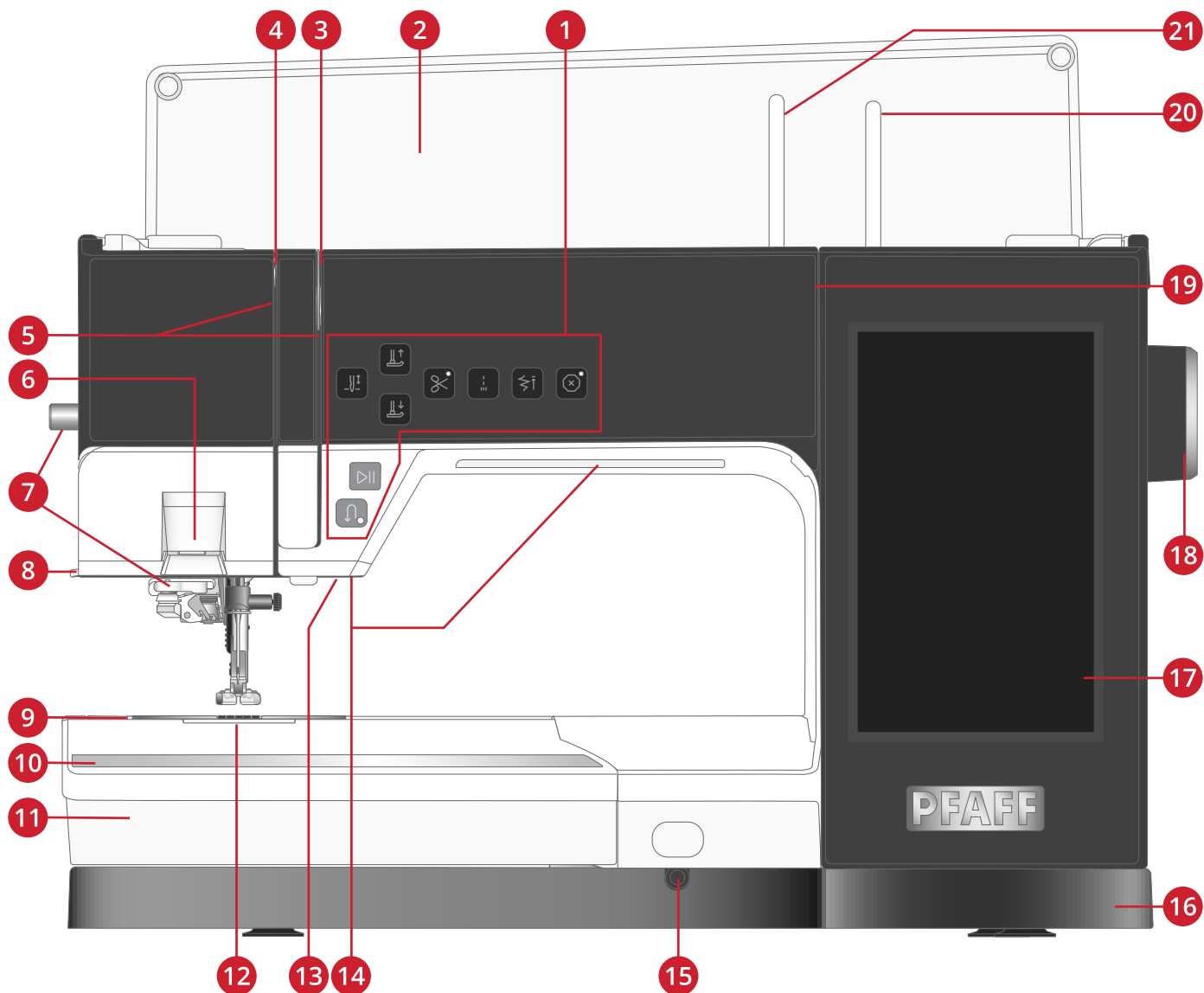

1. Boutons de fonction, voir [page 6](#) pour une description détaillée
2. Vue d'ensemble capot et point
3. Disques de tension du fil
4. Releveur de fil
5. Fentes d'enfilage
6. Laser
7. Enfile-aiguille automatique

8. Coupe-fil
9. Plaque à aiguille
10. Règle
11. Boîte à accessoires
12. Couvercle de canette
13. Caméra, utilisée pour la reconnaissance du pied-de-biche
14. Voyants LED

15. Prise pour la genouillère
16. Socle
17. Écran tactile multipoint
18. Volant
19. Guide-fils du bobineur de canette
20. Broche porte-bobine repliable
21. Broche porte-bobine principale

Zone d'aiguille

1. Enfile-aiguille automatique
2. Barre à aiguille avec vis de serrage d'aiguille
3. Guide-fil d'aiguille
4. Système TMIDT
5. Pied-de-biche
6. Support de pied-de-biche
7. Barre de pied-de-biche

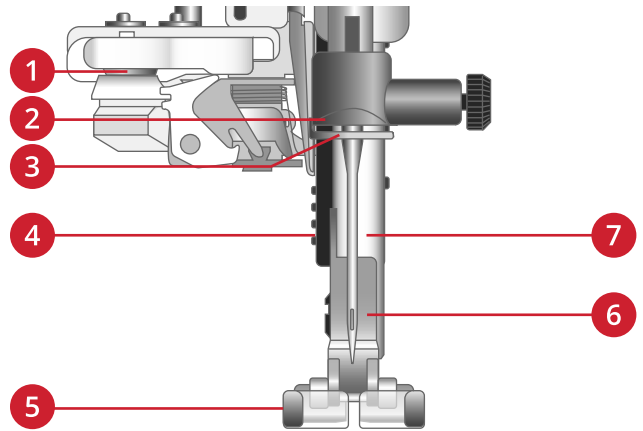

Côté droit

1. Volant
2. Haut-parleur
3. Curseur de commande de vitesse
4. Interrupteur Marche/Arrêt, branchement du câble d'alimentation et de la pédale de commande. Voir [Brancher le cordon d'alimentation et la pédale de commande, page 18.](#)
5. Port USB intégré

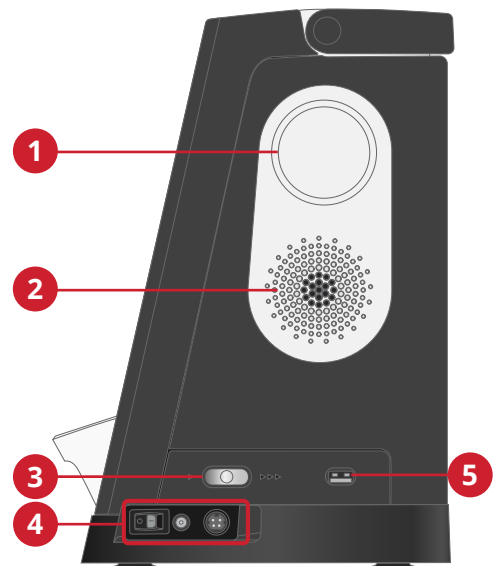

Arrière

1. Poignée
2. Prise pour accessoires
3. Bras libre

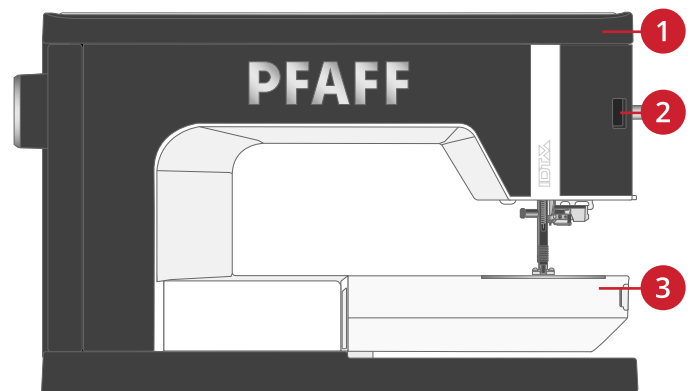

Haut

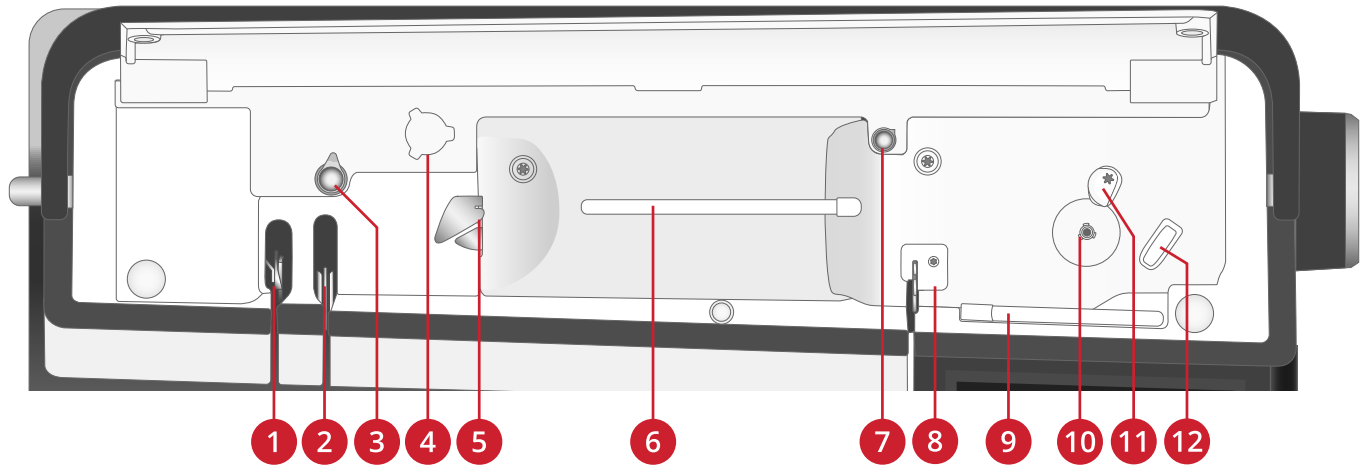

- | | |
|---|---|
| 1. Releveur de fil | 7. Disque de tension de bobinage de canette |
| 2. Disques de tension du fil | 8. Guide-fil |
| 3. Disque de pré-tension | 9. Broche porte-bobine repliable |
| 4. Orifice pour la broche porte-bobine de canette | 10. Bobineur de canette |
| 5. Guide-fil | 11. Levier du bobineur de canette |
| 6. Broche porte-bobine principale | 12. Coupe-fil |

Coffret-accessoires

Le coffret-accessoires contient des compartiments spéciaux pour les pieds-de-biche et les canettes, ainsi qu'un logement pour les aiguilles et les autres accessoires. Rangez les accessoires dans le coffret de façon à ce qu'ils soient facilement accessibles.

1. Compartiment pour accessoires
2. Compartiment pour canettes
3. Compartiment pour pieds-de-biche
4. Compartiment avec un trou pour le pied pour boutonnière manuelle 5M
5. Compartiment pour plaque à aiguille

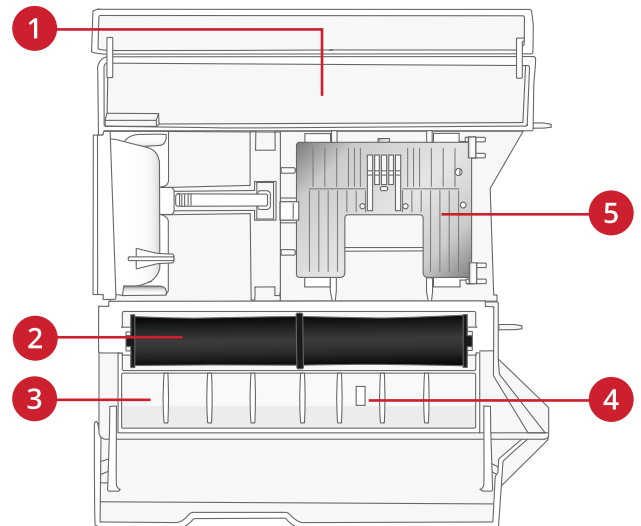

Ranger une plaque à aiguille

Rangez la plaque à aiguille que vous n'utilisez pas au fond de votre coffret-accessoires.

- Insérez le côté droit de la plaque dans la fixation ressort de droite (A), enfoncez-la délicatement. Disposez la plaque à aiguille de sorte qu'elle s'enclenche (B).
- Pour retirer la plaque, poussez la plaque à aiguille vers la gauche, puis vers le haut.

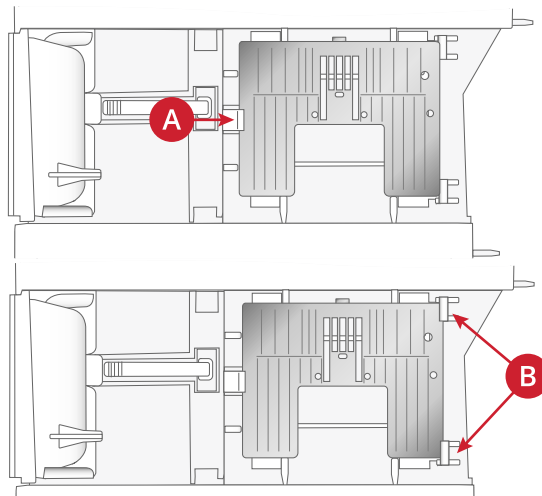

Boutons de fonctions

1. Arrêt de l'aiguille en haut/en bas
2. Pied-de-biche relevé et levée supplémentaire
3. Pied-de-biche abaissé et pivot
4. Fonction de coupe
5. Point d'arrêt immédiat
6. Redémarrage de point
7. Stop
8. Marche/arrêt
9. Marche arrière

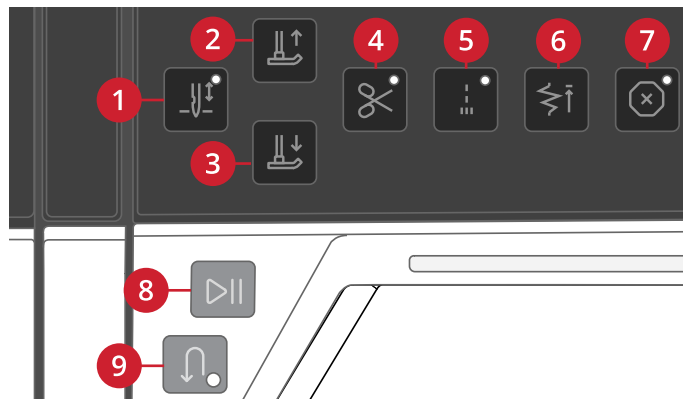

Arrêt de l'aiguille en haut/en bas

Appuyez sur Arrêt de l'aiguille en haut/en bas pour régler la position de l'aiguille lorsque vous arrêtez de coudre. L'aiguille monte ou descend quand vous appuyez sur le bouton. Le voyant lumineux s'intensifie quand l'arrêt de l'aiguille est réglé en bas.

Astuce : Vous pouvez également appuyer sur la pédale de commande pour abaisser ou relever l'aiguille après avoir arrêté de coudre. Le fait d'appuyer sur la pédale ne change pas la position réglée pour l'arrêt de l'aiguille.

Pied-de-biche relevé et levée supplémentaire

Appuyez une fois sur Pied-de-biche relevé pour relever le pied-de-biche. Appuyez à nouveau et le pied-de-biche se relève en position extra haute et les griffes d'entraînement s'abaissent automatiquement, afin de faciliter le passage de tissus épais sous le pied-de-biche.

Pied-de-biche abaissé et pivot

Le pied-de-biche s'abaisse automatiquement lorsque vous commencez à coudre. Pour abaisser le pied-de-biche avant de commencer à coudre, appuyez sur le bouton Pied-de-biche abaissé et pivot. Le pied-de-biche s'abaisse complètement et la machine maintient le tissu fermement. Appuyez à nouveau sur le bouton pour passer en position de pivotement.

Fonction de coupe

Appuyez sur le bouton de fonction de coupe et votre machine coupe le fil supérieur et le fil de canette, puis relève le pied-de-biche et l'aiguille.

Pour couper les fils à la fin d'un point ou d'une séquence de points, appuyez sur la fonction de coupe pendant la couture. Le voyant lumineux s'allume pour vous indiquer qu'une coupe a été demandée. Une fois le point ou la séquence de points terminés, votre machine coupe le fil supérieur et le fil de canette, puis relève le pied-de-biche et l'aiguille.

Remarque : Si la levée de pied-de-biche automatique a été désélectionnée dans les réglages de couture, le pied-de-biche ne se relève pas lorsque vous utilisez la fonction de coupe.

Remarque : Certains accessoires s'installent dans les deux petits trous de la plaque à aiguille, juste au-dessus du couvercle de canette. N'utilisez pas la fonction de coupe quand un accessoire est installé dans ces trous, car ils peuvent gêner le coupe-fil automatique situé sous la plaque à aiguille.

Point d'arrêt immédiat

Appuyez sur le point d'arrêt immédiat pendant la couture pour que votre machine pique quelques points d'arrêt puis s'arrête automatiquement. La fonction peut être désactivée en appuyant sur le bouton de point d'arrêt une fois de plus tandis que l'indicateur d'action est allumé.

Redémarrage de point

Quand vous arrêtez de coudre au milieu d'un point, appuyez sur Redémarrage de point pour recommencer à coudre au début du point. Le point ou la séquence de points garderont en mémoire tout réglage spécial que vous avez fait.

Stop

Appuyez sur STOP pendant la couture pour terminer un point ou un programme de points. Votre machine noue le fil et s'arrête automatiquement lorsque le point ou le programme de points est terminé. Appuyez sur STOP avant de commencer à coudre et votre machine pique une seule répétition du point. Un seul point s'affiche à l'écran. Le voyant situé à côté du bouton STOP est allumé quand la fonction STOP est activée. Pour annuler la fonction, appuyez à nouveau sur STOP ou sélectionnez un nouveau point. La fonction STOP est annulée une fois le point terminé.

Marche/Arrêt

Appuyez sur le bouton marche/arrêt pour démarrer et arrêter la machine sans utiliser la pédale. Appuyez sur start/stop pour commencer et appuyez à nouveau pour arrêter.

Marche arrière

Quand la marche arrière est activée, le voyant de marche arrière s'allume. Pour une marche arrière permanente, appuyez une fois sur le bouton de marche arrière avant de commencer à coudre. Le voyant de marche arrière s'allume et la machine coud en marche arrière jusqu'à ce que vous appuyiez à nouveau sur le bouton pour annuler. Si vous appuyez sur ce bouton pendant que vous cousez, la machine piquera en marche arrière aussi longtemps que vous appuierez sur le bouton.

La marche arrière s'utilise aussi pour coudre les boutonnières manuelles, les points de reprisage et les points de tapering pour avancer entre les parties du point.

Accessoires

Accessoires inclus

1. Filet couvre-bobine (2)
2. Tournevis
3. Découvit
4. Brosse
5. Disque de feutrine (2)
6. Outil multi-usage/Plaque élévatrice de bouton
7. Canettes (5)
8. Broche porte-bobine de canette
9. Genouillère électronique
10. Porte-bobine, petit
11. Cale-bobine, moyen
12. Porte-bobine, grand (2)
13. Guide de bordure/quilting (à attacher au support de pied-de-biche)
14. Plaque pour point droit

Accessoires non illustrés

- Housse pour la machine
- Pédale
- Cordon d'alimentation
- Aiguilles

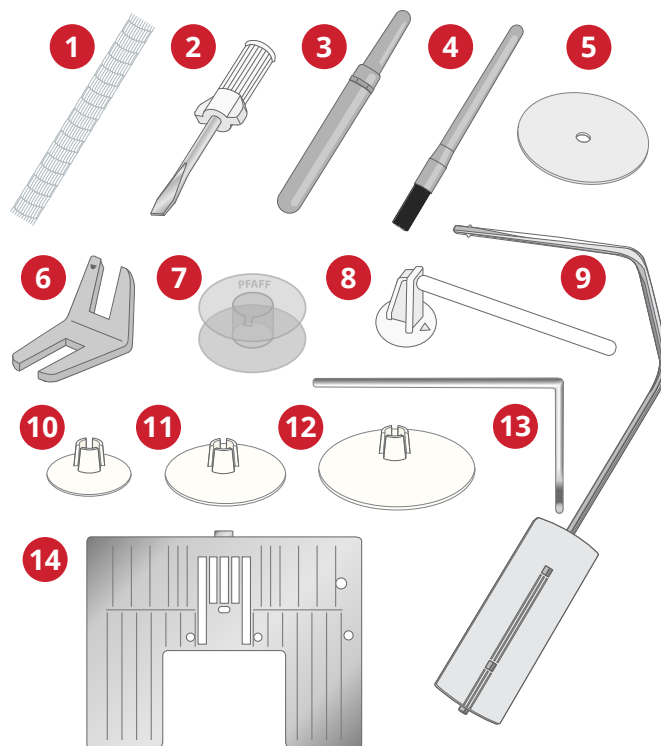

Pieds-de-biche

Remarque : Pour obtenir des résultats de couture optimaux, utilisez uniquement des pieds-de-biche compatibles et conçus spécialement pour votre machine Quilt Expression™ 725.

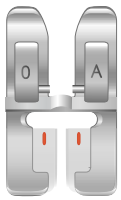

OA - Pied-de-biche standard pour système IDT™
(installé sur la machine à la livraison)

Ce pied est principalement utilisé pour la couture de points droits et de points zigzag, avec une longueur de point supérieure à 1,0 mm.

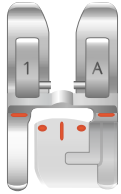

1A - Pied point fantaisie pour système IDT™

Ce pied est utilisé pour les points décoratifs. La rainure située sous le pied est conçue pour passer sans à-coups au-dessus des points.



2A - Pied point fantaisie

Pour coudre des points décoratifs, des points zigzag courts et d'autres points utilitaires de moins de 1,0mm de longueur, utilisez ce pied. La rainure située sous le pied est conçue pour passer sans à-coups au-dessus des points.

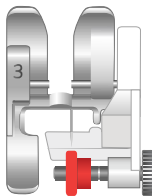

3 – Pied pour ourlet invisible pour système IDT™

Ce pied s'utilise pour les points d'ourlet invisible. L'ergot sur le pied guide le tissu. Le guide rouge sur le pied est conçu pour suivre le bord du pli de l'ourlet.



4 – Pied pour fermeture à glissière pour système IDT™

Ce pied peut être posé à droite ou à gauche de l'aiguille pour coudre facilement près du bord des dents de la fermeture, des deux côtés. Déplacez l'aiguille à droite ou à gauche pour coudre plus près des dents de la fermeture.

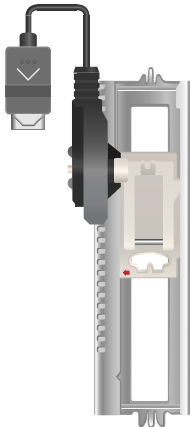

5A – Pied pour boutonnière Sensomatic

Quand il est posé sur la machine, la boutonnière est cousue sur la longueur introduite dans la machine.



5M - Pied pour boutonnière manuelle

Ce pied est utilisé pour coudre des boutonnières manuelles. Utilisez les repères sur le pied pour positionner le bord du vêtement. Le doigt situé à l'arrière du pied tient les cordons pour les boutonnières gansées.



6A —Pied pour broderie/sensormatique Free-MotionSensor

Ce pied est utilisé pour la broderie et la couture en mouvement libre. Il peut également être utilisé pour le raccommodage.

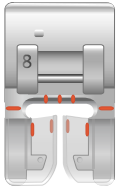

8 – Pied pour points Maxi

Ce pied est utilisé pour réaliser des points en mouvement latéral.

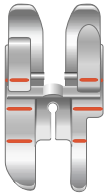







































Pied de quilting 1/4" pour système IDT™



















Ce pied est idéal pour l'assemblage et le patchwork, spécialement lorsqu'il est utilisé avec la plaque à aiguille pour point droit. La distance depuis l'aiguille jusqu'au bord extérieur de l'ergot droit est de 6 mm (1/4"). La distance depuis l'aiguille jusqu'au bord intérieur de l'ergot droit est de 3 mm (1/8").







Vue d'ensemble des points

Points utilitaires

Point	N°	Nom	Description
	1.1.1	Point droit	Pour assembler et surpiquer.
	1.1.2	Point droit extensible triple	Pour les coutures renforcées et la surpiqûre.
	1.1.3	Point tricot extensible	Pour les coutures sur tissus extensibles.
	1.1.4	Point arrière droit	Pour coudre en marche arrière continue.
	1.1.5	Point de bâti	Pour tout type de couture.
	1.1.6	Point zigzag	Pour les coutures renforcées, une finition nette et la couture extensible.
	1.1.7	Point zigzag extensible triple	Point élastique pour ourlets décoratifs ou surpiqûre.
	1.1.8	Point zigzag trois points	Pour la couture extensible, le reprisage, la pose de pièces, la finition de bords et la couture décorative.
	1.1.9	Point élastique	Pour la couture extensible, le reprisage, la pose de pièces et l'insertion de dentelle.
	1.1.10	Point extensible triple	Pour la couture extensible, le reprisage, la pose de pièces, la finition de bords et la couture décorative.
	01/01/2011	Point zigzag multiple	Pour la couture d'appliqués.
	01/01/2012	Point nid d'abeille	Point décoratif pour tissus extensibles et ourlets. Utilisé également avec du fil élastique dans la canette.
	01/01/2013	Point cocotte	Assemblage de tissus et molletons de quilt, point décoratif pour quilting, couture de jours.
	01/01/2014	Point de base élastique	Point d'assemblage pour sous-vêtement, tissu bouclé, cuir, tissus encombrants avec chevauchement des coutures.
	01/01/2015	Point de chausson	Ourlet élastique décoratif pour tissus extensibles. Convient aussi pour l'assemblage de tissus et de molletons de quilt.
	01/01/2016	Point d'ourlet invisible	Pour la couture d'ourlets invisibles sur tissus tissés.
	01/01/2017	Point d'ourlet invisible élastique	Pour la couture d'ourlets invisibles sur tissus extensibles.
	1.2.1	Overlock fermé	Pour la couture et le surfilage de tissus extensibles en une étape.
	1.2.2	Overlock fermé	Pour la couture et le surfilage de tissus extensibles en une étape.

Point	N°	Nom	Description
	1.2.3	Overlock fermé	Pour la couture et le surfilage de tissus extensibles en une étape avec bord renforcé.
	1.2.4	Surfilage élastique	Pour la couture et le surfilage de tissus extensibles en une étape.
	1.2.5	Surfilage standard	Pour la couture et le surfilage de tissus extensibles en une étape avec bord renforcé.
	1.2.6	Overlock	Pour la couture et le surfilage de tissus extensibles en une étape.
	1.2.7	Point tricot	Pour la pose de pièces et la couture d'ourlets sur tissus extensibles.
	1.2.8	Overlock fermé	Pour la pose de pièces, la couture d'ourlets, la couture d'assemblage et le surfilage.
	1.2.9	Overlock fermé pour tissu extensible	Pour la pose de pièces, la couture d'ourlets, la couture d'assemblage et le surfilage sur tissus extensibles.
	01/02/ 2010	Overlock tricot extensible	Pour la couture et le surfilage de tissus extensibles en une étape.
	01/02/ 2011	Overlock de bord de finition	Pour la couture et le surfilage de tissus extensibles en une étape avec bord renforcé.
	01/02/ 2012	Overlock	Pour la couture et le surfilage de tissus extensibles en une étape.
	01/02/ 2013	Faux point de recouvrement	Création de l'apparence d'un point de recouvrement de surjeteuse pour tissus extensibles.
	01/02/ 2014	Faux point de recouvrement	Création de l'apparence d'un point de recouvrement de surjeteuse pour tissus extensibles.
	01/02/ 2015	Ourlet invisible avec overlock ouvert	Création d'un ourlet invisible avec un point overlock décoratif pour tissus tissés.
	01/02/ 2016	Ourlet invisible avec overlock fermé	Création d'un ourlet invisible avec un point overlock décoratif pour tissus extensibles.
	1.3.1	Boutonnière fine	Boutonnière pour chemisiers, chemises et lingerie.
	1.3.2	Boutonnière standard	Boutonnière standard pour chemisiers, chemises et vestes. Également pour coussins.
	1.3.3	Boutonnière arrondie avec arrêt en pointe	Boutonnière pour vêtements.
	1.3.4	Boutonnière arrondie avec renfort en longueur	Boutonnière pour vêtements.
	1.3.5	Boutonnière arrondie avec renfort en biais	Boutonnière pour vêtements.
	1.3.6	Boutonnière à œillet avec arrêt en pointe	Boutonnière de tailleur ou boutonnière décorative.

Point	N°	Nom	Description
	1.3.7	Boutonnière à œillet avec renfort en longueur	Boutonnière de tailleur pour vestes et pantalons.
	1.3.8	Boutonnière arrondie	Boutonnière pour vêtements légers ou vestes.
	1.3.9	Boutonnière extensible	Boutonnière pour tissus extensibles.
	01/03/2010	Boutonnière décorative	Boutonnière décorative.
	01/03/2011	Boutonnière à œillet professionnelle	Boutonnière professionnelle de tailleur pour vestes et pantalons.
	01/03/2012	Boutonnière à œillet décorative	Boutonnière décorative pour vestes.
	1.3.13	Boutonnière à œillet décorative	Boutonnière décorative pour vestes.
	1.3.14	Boutonnière à œillet décorative	Boutonnière décorative à l'ancienne.
	1.3.15	Boutonnière ronde décorative	Boutonnière décorative à l'ancienne.
	1.3.16	Boutonnière ronde décorative avec arrêt en pointe	Boutonnière décorative à l'ancienne.
	01/03/2017	Couture de boutons	Pour la couture de boutons ou renforts.
	1.3.18	Boutonnière près du bord	Point de base pour boutonnière près du bord.
	1.4.1	Œillet	Pour les ceintures, la dentelle, la couture à l'ancienne, etc.
	1.4.2	Œillet décoratif	Pour les ceintures, la dentelle, la couture à l'ancienne, etc.
	1.4.3	Œillet décoratif	Pour les ceintures, la dentelle, la couture à l'ancienne, etc.
	1.4.4	Œillet décoratif	Pour les ceintures, la dentelle, la couture à l'ancienne, etc.
	1.4.5	Œillet décoratif	Pour les ceintures, la dentelle, la couture à l'ancienne, etc.
	1.4.6	Point de reprisage programmable	Pour raccommoder et repriser les petits trous. Cousez sur le trou, effleurez la marche arrière pour un raccommode en continu et un arrêt automatique.
	1.4.7	Point de reprisage renforcé programmable	Repriser et réparer des vêtements de travail, des jeans, des nappes et des serviettes en lin. Cousez sur le trou, appuyez sur la marche arrière pour un raccommode en continu et un arrêt automatique.

Point	N°	Nom	Description
	1.4.8	Renfort	Pour renforcer les poches, les ouvertures de chemises, les passants de ceinture ainsi que la partie inférieure des fermetures à glissière.
	1.4.9	Renfort jeans	Pour renforcer les poches, les ouvertures de chemises, les passants de ceinture ainsi que la partie inférieure des fermetures à glissière.
	01/04/ 2010	Renfort décoratif	Pour renforcer les poches, les ouvertures de chemises, les passants de ceinture ainsi que la partie inférieure des fermetures à glissière.
	01/04/ 2011	Renfort croisé	Pour renforcer les poches, les ouvertures de chemises et les passants de ceinture.
	01/04/ 2012	Renfort décoratif	Pour agrémenter les coutures et les poches.
	01/04/ 2013	Renfort décoratif	Pour agrémenter les coutures et les poches.

Présentation des menus de points

Il existe différents menus de points avec des points pour tous les besoins. Pour obtenir la description d'un point, utilisez la fonction d'aide rapide, voir [page 38](#).

Nom du menu de points	Sous-menus
1 – Points utilitaires Voir également le tableau de points pour lire les descriptions détaillées.	<ol style="list-style-type: none">1. Points essentiels2. Points de surfilage3. Boutonnères4. Œillets et points de reprisage
2 – Points de quilt	<ol style="list-style-type: none">1. Points de quilt aspect fait main2. Pointillés3. Points Crazy Patch
3 – Points d'aiguille d'art	<ol style="list-style-type: none">1. Points de croix2. Points d'ouvrage à l'aiguille3. Points de broderie antique faite main4. Points de broderie maxi faite main
4 – Points fantaisie	<ol style="list-style-type: none">1. Bords festonnés2. Éléments fantaisie3. Borders
5 – Points décoratifs	<ol style="list-style-type: none">1. Feuilles et fleurs2. Points d'art3. Points ornementaux4. Points d'art Maxi
6 – Points divers	<ol style="list-style-type: none">1. Nœuds et cœurs2. Animaux3. Points fantaisie
7 – Points monogrammes	<ol style="list-style-type: none">1. Monogramme 12. Monogramme 2
8 – Techniques de point	<ol style="list-style-type: none">1. Points de ruban simples2. Points de ruban doubles3. Points de ruban triples4. Points superposés5. Points flottants6. Points rayonnants7. Points de bord en dentelle
9 – Points supplémentaires	<ol style="list-style-type: none">1. Points de pieds optionnels2. Points quatre directions

Alphabets

Des polices de points sont disponibles en alphabets Block, Comic, Cyrillic, Grand, Outline et Script.



Préparations

Déballer la machine

Après avoir sorti la machine de la boîte et avoir retiré l'emballage et le sac en plastique, essuyez la machine, en particulier autour de l'aiguille et de la plaque à aiguille afin d'ôter d'éventuelles traces d'huile avant de coudre.

Remarque : Votre machine Quilt Expression™ 725 est réglée pour vous donner le meilleur résultat de point à une température ambiante normale. Les températures extrêmement élevées ou basses peuvent affecter les résultats de couture.

Brancher le cordon d'alimentation et la pédale

Parmi les accessoires, vous trouverez le cordon d'alimentation et la pédale de commande.

Le bloc d'alimentation utilisé pour votre machine diffère selon les pays. Les deux versions sont décrites ci-dessous.

Utilisez la description correspondant au bloc d'alimentation livré avec votre machine.

Remarque : Avant de brancher la pédale de commande, vérifiez qu'elle est bien du type « FR5 » (voir sous la pédale).

Remarque : Utilisez uniquement le cordon d'alimentation fourni avec votre machine. Aucun autre cordon ne peut être utilisé. Si le cordon est endommagé ou perdu, veuillez à le remplacer par un cordon du même type, disponible chez un PFAFF® concessionnaire agréé.

Type d'alimentation n°1

Le cordon d'alimentation est équipé d'un bloc d'alimentation (PSU) (A). Le cordon fixe (B) attaché à l'unité PSU, doit être connecté à la machine à coudre. Le cordon libre (C) doit être connecté à la prise (D) du bloc d'alimentation, puis à la prise murale.

Branchez le cordon (B) à la prise arrière (1) sur le côté inférieur droit de la machine. Branchez le cordon d'alimentation dans la prise murale.

Type d'alimentation n°2

Avant d'utiliser la machine pour la première fois, une fiche CA doit être montée sur l'unité d'alimentation afin de la brancher sur une prise électrique. Glissez la bonne fiche CA jusqu'à ce qu'elle s'enclenche. Assurez-vous que la fiche est bien fixée.

Branchez le cordon (B) à la prise arrière (1) sur le côté inférieur droit de la machine. Branchez le cordon d'alimentation dans la prise murale.

Pédale de commande et alimentation

Sortez le cordon de la pédale de commande. Branchez le cordon de la pédale de commande à la prise (2) située en bas à droite de la machine.

Placez l'interrupteur marche/arrêt (3) sur « I » pour allumer l'alimentation et l'éclairage.

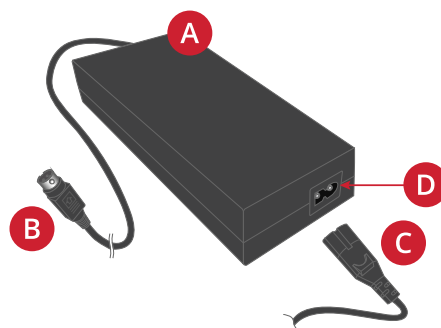

Type d'alimentation n°1

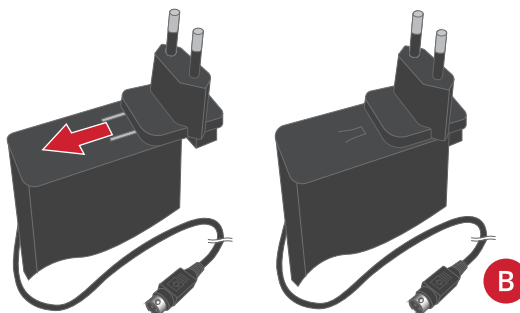

Type d'alimentation n°2

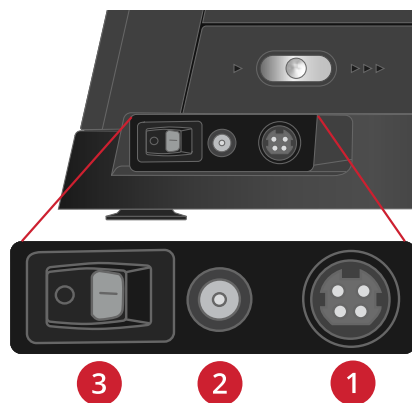

Rangement après utilisation

1. Placez l'interrupteur marche/arrêt sur « O ».

2. Débranchez le cordon de la prise murale, puis de la machine.
3. Débranchez le cordon de pédale de la machine. Tirez doucement sur le cordon et lâchez. Le cordon se rétracte dans la pédale.
4. Placez tous les accessoires dans le coffret à accessoires. Réintroduisez le coffret sur la machine autour du bras libre.
5. Placez la pédale dans l'espace situé au-dessus du bras libre.
6. Introduisez le tout dans la housse souple.

Ports USB

Votre machine comporte un port USB pour y brancher les périphériques USB, comme une clé USB. Les fiches USB ne peuvent être insérées que dans un seul sens - ne forcez pas pour les insérer dans les ports ! Pour débrancher, tirez délicatement et tout droit le périphérique USB.



Remarque : Vérifiez que la clé USB que vous utilisez est au format FAT32.

Utilisation d'un périphérique USB

Le bouton de périphérique externe dans le File Manager n'est activé que lorsqu'un périphérique est connecté au port USB de la machine.

Remarque : N'enlevez pas le périphérique USB si un symbole de chargement en cours ou le File Manager sont affichés. Si vous le débranchez à ce moment, les fichiers se trouvant sur votre périphérique USB risquent d'être endommagés.

Voyants LED

Votre machine est équipée de voyants LED qui distribuent la lumière de façon homogène sur la zone de couture et éliminent les ombres. Vous pouvez régler la luminosité des voyants dans le menu de paramètres.

Bras libre

Pour utiliser le bras libre, vous devez retirer le coffret à accessoires. Lorsqu'il est fixé, un crochet retient le coffret à accessoires verrouillé sur la machine. Retirez le coffret en le faisant glisser vers la gauche.

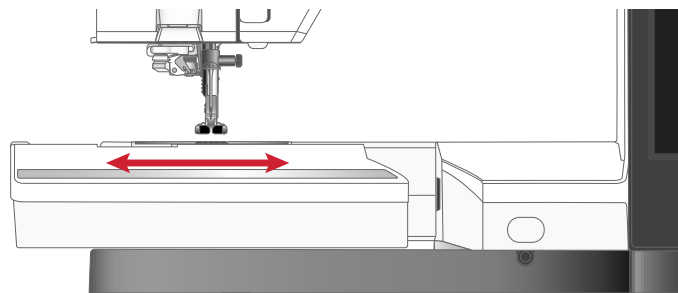

Coupe-fil manuel

Votre machine est équipée de trois coupe-fils manuels.

- Le premier (A) se trouve près de la tige du bobineur pour couper le fil avant et après le bobinage.
- Le deuxième (B) est situé du côté gauche de la machine pour couper manuellement le fil supérieur et le fil de canette. Passez les deux fils dans le coupe-fil de l'arrière vers l'avant et tirez vers vous pour couper les fils.
- Le troisième (C) se trouve à côté de la zone de canette pour couper le fil de canette après avoir placé la canette dans la machine.

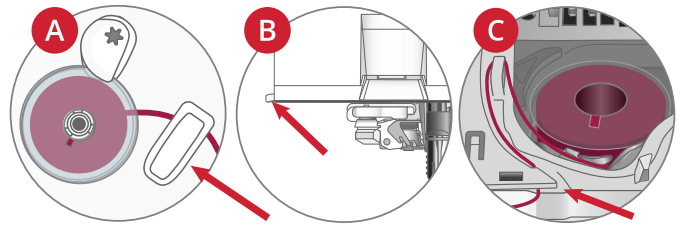

Capteur de fil

Si le fil de l'aiguille se casse ou si le fil de canette est sur le point de s'épuiser, la machine s'arrête et une fenêtre contextuelle s'affiche à l'écran.

Si le fil de l'aiguille se casse : retirez tout le fil, renfilez la machine et appuyez sur OK dans la fenêtre contextuelle.

Si le fil de canette est sur le point de s'épuiser : vous pouvez continuer à coudre sans fermer la fenêtre avant que le fil ne s'épuise complètement. Cela vous donne la possibilité de prévoir où vous arrêter pour changer la canette. Une fois la canette remplacée par une pleine, appuyez sur OK dans la fenêtre contextuelle.

Genouillère

Votre machine est livrée avec une genouillère électronique qui vous permet de relever le pied-de-biche avec votre genou. Cette genouillère est très utile pendant la couture, car elle vous permet de manier le tissu avec vos mains tandis que votre genou lève le pied-de-biche à la hauteur souhaitée.

Introduisez les nervures de votre genouillère dans les encoches de la prise lui étant destinée (A). Insérez soigneusement la genouillère dans la prise. Ajustez la patte rectangulaire à votre hauteur de genou (B).

Appuyez votre genou vers la genouillère et à droite, et le pied-de-biche se lèvera. Vous pouvez relever le pied-de-biche sur trois positions avec votre genouillère : hauteur de pivotement, position haute et position extra haute.

Lorsque vous placez le pied-de-biche en position extra haute, la machine abaisse les griffes d'entraînement et vous permet ainsi de placer facilement les tissus épais sous le pied. Les griffes d'entraînement se relèvent quand vous commencez à coudre.

Pour retirer la genouillère, il vous suffit de l'extraire directement de la prise.

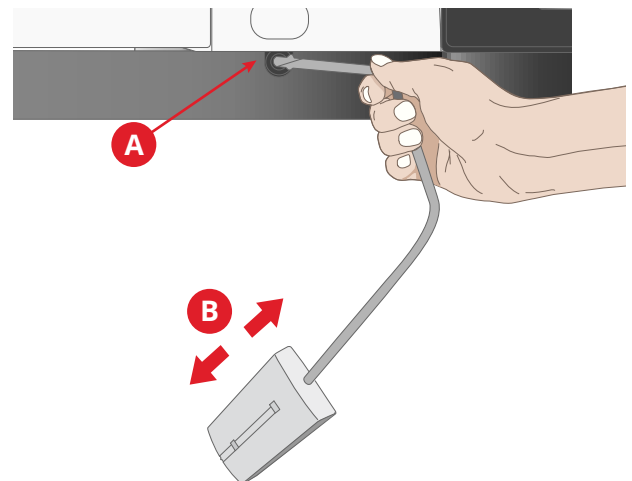

Curseur de commande de vitesse

Le curseur de commande de vitesse règle la vitesse de couture. Pour augmenter la vitesse de couture, déplacez le curseur vers l'arrière, pour réduire la vitesse de couture, déplacez le curseur vers vous.

Une fenêtre contextuelle s'affiche à l'écran quand vous ajustez le curseur pour indiquer le niveau de vitesse sélectionné. Le réglage de vitesse s'affiche également dans la zone d'information.



Broches porte-bobine

Votre machine est équipée de trois broches porte-bobine ; une broche porte-bobine principale, une broche porte-bobine repliable et une broche porte-bobine de canette. Les broches porte-bobine sont conçues pour tous les types de fils. La broche porte-bobine principale est réglable et peut être utilisée en position horizontale (le fil se déroule de la bobine qui reste immobile) ou en position verticale (la bobine de fil tourne). Utilisez la position horizontale pour tous les fils à coudre normaux et la position verticale pour les grandes bobines ou les fils spéciaux.

Utilisez la broche porte-bobine principale (A) lorsque vous enfiler le fil supérieur et pour le bobinage de canette à travers l'aiguille.

Utilisez la broche porte-bobine repliable (B) pour une deuxième bobine de fil lorsque vous piquez avec une aiguille double.

Il est recommandé d'utiliser la broche porte-bobine de canette lors du bobinage de canette.

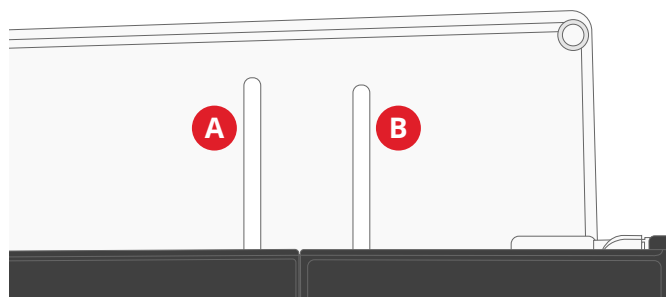

Broche porte-bobine principale (A) et broche porte-bobine repliable (B)

Position horizontale

Relevez légèrement la broche porte-bobine par rapport à la position horizontale pour y placer facilement la bobine de fil. Le fil doit se dérouler par le dessus, dans le sens contraire des aiguilles d'une montre, comme indiqué sur la figure. Insérez un cale-bobine, puis replacez la broche porte-bobine en position horizontale.

Utilisez un cale-bobine un peu plus grand que la bobine de fil. Pour les bobines de fil étroites, utilisez un cale-bobine plus petit devant la bobine (A). Pour les bobines de fil larges, utilisez un cale-bobine plus grand devant la bobine (B).

Le côté plat du cale-bobine doit être appuyé fermement contre la bobine. Il ne doit pas y avoir d'espace entre le cale-bobine et la bobine de fil.

Remarque : Toutes les bobines de fil ne sont pas fabriquées de la même façon. Si vous avez des problèmes avec le fil, faites-le tourner dans l'autre sens ou utilisez la position verticale.

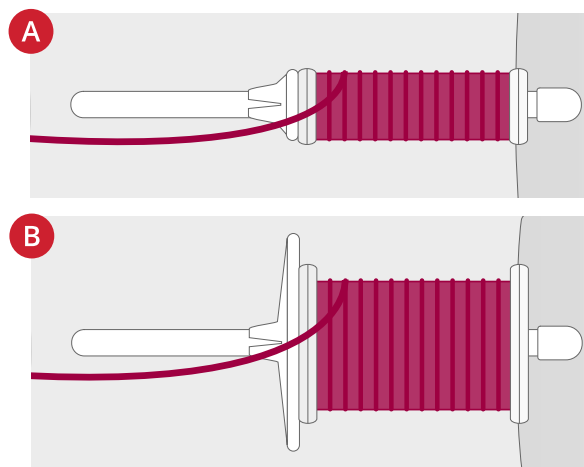

Position verticale

Relevez la broche porte-bobine complètement à la verticale. Faites glisser le grand cale-bobine. Pour les bobines plus petites que le cale-bobine de taille moyenne ou lorsque vous utilisez des fils spéciaux, placez un rond de feutrine sous la bobine de fil pour empêcher le fil de se dérouler trop vite. Pour les bobines plus grandes, il n'est pas nécessaire d'utiliser le rond de feutrine.

Remarque : Ne placez pas de cale-bobine au-dessus de la bobine étant donné que cela empêche la bobine de tourner.

Remarque : Lorsque la broche porte-bobine est utilisée dans la position verticale, la tension du fil peut nécessiter un réglage manuel.

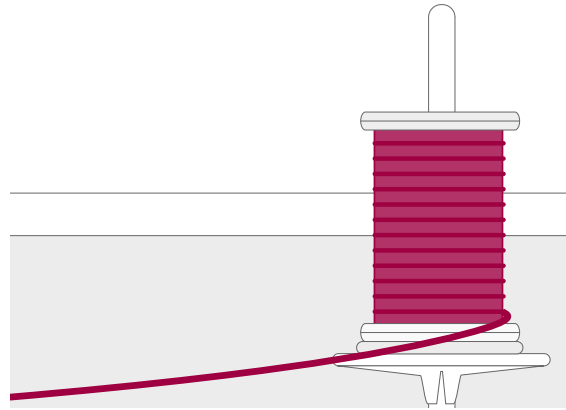

Broche porte-bobine repliable

La broche porte-bobine repliable s'emploie pour une deuxième bobine quand vous cousez avec une aiguille double.

Relevez la broche porte-bobine repliable vers la gauche. Placez un cale-bobine. Pour les bobines plus petites que le cale-bobine de taille moyenne, placez un rond de feutrine sous la bobine de fil pour empêcher le fil de se dérouler trop vite. Pour les bobines plus grandes, il n'est pas nécessaire d'utiliser le rond de feutrine.

Broche porte-bobine de canette

La broche porte-bobine de canette est utilisée lors du bobinage de canette.

Montage de la broche porte-bobine de canette

Placez la broche porte-bobine de canette sur la prise de la broche porte-bobine (A), en alignant la flèche de la broche porte-bobine avec la flèche de la prise.

Poussez la broche porte-bobine de canette vers le bas et tournez vers la droite (B) jusqu'à ce qu'elle s'enclenche (C).

Retrait de la broche porte-bobine de canette

Tournez la broche porte-bobine de canette vers vous jusqu'à ce que les flèches s'alignent.

Tirez la broche porte-bobine vers le haut pour la retirer.

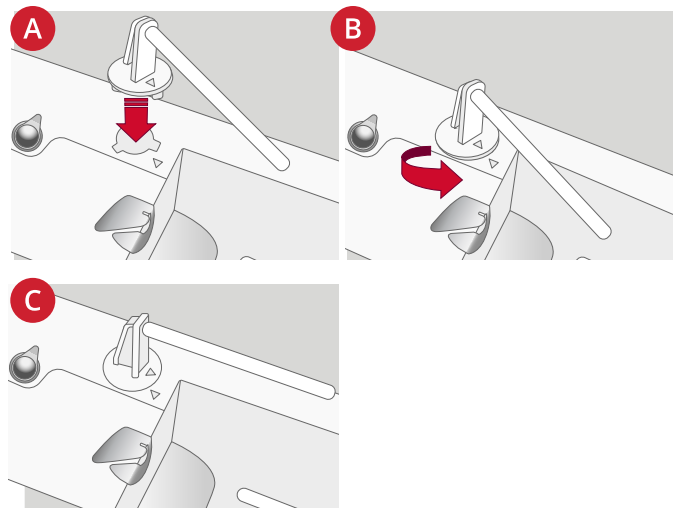

Porte-bobines

Des cale-bobines de trois tailles différentes sont livrés avec votre machine. Utilisez toujours un cale-bobine légèrement plus grand que la bobine de fil pour éviter que le fil ne se coince. Le côté plat du cale-bobine doit être appuyé fermement contre la bobine. Il ne doit pas y avoir d'espace entre le cale-bobine et la bobine de fil.

Lors de l'utilisation de la position verticale de la broche porte-bobine, aucun cale-bobine n'est nécessaire, sauf lorsque le fil sur la bobine arrive à sa fin. Si le fil s'accroche en haut de la bobine, placez un cale-bobine au-dessus, mais n'enfoncez pas le cale-bobine jusqu'en bas.

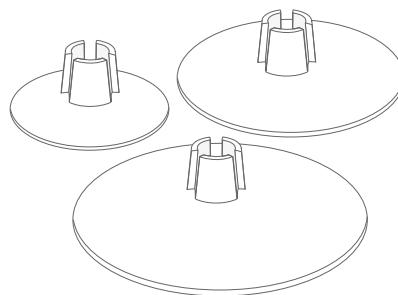

Fils

Il existe aujourd'hui de nombreux fils sur le marché. Ils ont été conçus pour des usages différents.

Votre machine Quilt Expression™ 725 est conçue pour tous les types de fils et toutes les tailles de bobines. Voir pour savoir comment obtenir des résultats optimaux avec différents types de fils ainsi qu'avec des styles et des tailles de bobines variés.

Fil à coudre multi-usage

Le fil à coudre multi-usage est composé de fibres synthétiques, de coton ou de polyester revêtu de coton. Ce type de fil s'utilise pour la plupart des ouvrages de couture, notamment les vêtements, la décoration d'intérieur et le quilting.

Fil à broder

Le fil à broder est composé de différentes fibres : rayonne, polyester, acrylique ou métal. Ces fils créent un aspect doux et brillant pour la broderie et la couture décorative.

Le fil à broder ne s'utilise généralement pas dans la canette, sauf si les deux côtés de l'ouvrage doivent être visibles. Un fil de canette à broder fin s'utilise souvent dans la canette à la place. Le fil plus fin ne s'accumule pas sous la broderie.

Remarque : Quand vous utilisez un fil métallique ou un fil à film plat pour broder, utilisez une aiguille à chas plus grand et réduisez la vitesse de broderie.

Fil transparent

Le fil transparent, également appelé fil monofilament, est un fil synthétique transparent simple. Il est utilisé pour le quilting et d'autres techniques de couture. Bobinez la canette à demi-vitesse et ne la remplissez qu'à moitié.

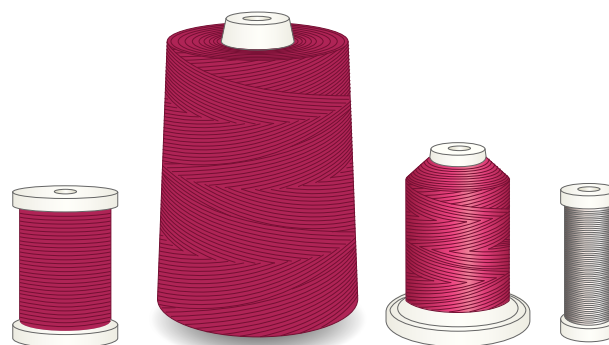

Aiguilles

L'aiguille de la machine à coudre joue un rôle important dans une couture réussie. Utilisez uniquement des aiguilles de qualité. Nous recommandons les aiguilles du système 130/705H. Le jeu d'aiguilles inclus avec votre machine contient des aiguilles des tailles les plus fréquemment utilisées.



Assurez-vous d'adapter l'aiguille au fil que vous utilisez. Les fils épais nécessitent une aiguille comportant un plus grand chas. Si le chas de l'aiguille est trop petit pour le fil, l'enfile-aiguille peut ne pas fonctionner correctement.

Aiguille universelle

Les aiguilles universelles ont une pointe légèrement arrondie et existent dans de nombreuses tailles. Pour la couture générale dans la plupart des types et épaisseurs de tissus.



Aiguille pour tissu extensible

Les aiguilles pour tissu extensible ont une tige spéciale afin d'éviter de sauter des points quand le tissu est souple. Pour le tricot, les maillots de bain, le polaire, les daims et les cuirs synthétiques.



Aiguille à broder

Les aiguilles à broder ont une tige spéciale, une pointe légèrement arrondie et un chas un peu plus grand pour éviter d'endommager le fil et le tissu. À utiliser avec des fils métalliques et autres fils spéciaux pour la broderie et la couture décorative.



Aiguille pour denim

Les aiguilles à denim ont une pointe effilée pour bien pénétrer dans les tissus tissés serrés sans tordre l'aiguille. Pour la grosse toile, le denim, les microfibres.



Aiguille lancéolée

Les aiguilles lancéolées comportent de grandes ailes sur les côtés pour percer des trous dans le tissu lors de la couture d'entredeux ou d'autres points d'ourlet sur des tissus en fibre naturelle.

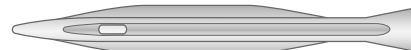

Informations importantes sur les aiguilles



Changez l'aiguille fréquemment. En règle générale, les aiguilles doivent être changées toutes les 6 à 8 heures de temps de couture effectif.

Utilisez toujours une aiguille droite avec une bonne pointe (A).

Une aiguille endommagée (B) peut provoquer des points sautés, se casser ou casser le fil. Elle peut également endommager la plaque à aiguille.

N'utilisez pas d'aiguilles doubles asymétriques (C), car elles peuvent endommager votre machine à coudre.

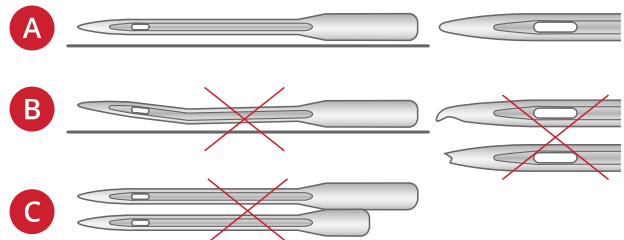

Changement d'aiguille

1. Utilisez le trou de l'outil multi-usage pour tenir l'aiguille.
2. Desserrez la vis de l'aiguille.
3. Retirez l'aiguille.
4. Insérez la nouvelle aiguille à l'aide de l'outil multi-usage. Poussez la nouvelle aiguille vers le haut, avec le côté plat vers l'arrière, jusqu'à ce qu'elle ne puisse pas aller plus haut.
5. Serrez délicatement la vis de l'aiguille.

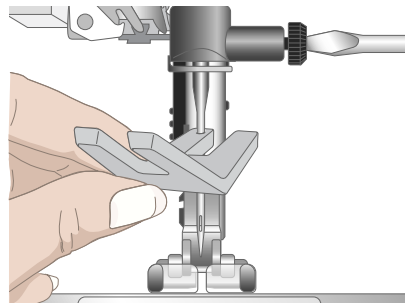

Enfilage

Enfilage du fil supérieur

Assurez-vous que le pied-de-biche est relevé et que l'aiguille est en position haute.

1. Placez une bobine de fil sur la broche porte-bobine principale et posez un cale-bobine de taille appropriée.
2. Tenez le fil avec les deux mains, comme indiqué sur l'image. Passez le fil sous le guide-fil (A) de l'avant vers l'arrière. Faites revenir le fil à travers la fente d'enfilage.
3. Placez le fil de la droite vers la gauche sous le guide-fil sur le disque de pré-tension (B).

Remarque : Continuez à tenir le fil près du guide-fil (A) tout le long du processus d'enfilage. Cela permet de maintenir une légère tension au niveau du fil et de s'assurer qu'il est correctement en place dans le chemin d'enfilage.

4. Tirez le fil entre les disques de tension de fil (C). Faites descendre le fil dans la fente d'enfilage de droite, puis faites-le remonter dans la fente d'enfilage de gauche. Amenez le fil de la droite dans le releveur de fil (D) jusqu'à ce qu'il s'emboîte (E), puis descendez-le dans la fente d'enfilage gauche vers le dernier guide-fil (F), juste au-dessus de l'aiguille.
5. Enfillez l'aiguille à l'aide de l'enfile-aiguille ou à la main de l'avant vers l'arrière.

Remarque : L'épaisseur et l'irrégularité des fils spéciaux tels que les fils métalliques augmentent le frottement auxquels ils sont soumis. En réduisant la tension, vous évitez le risque de casser l'aiguille et le fil.

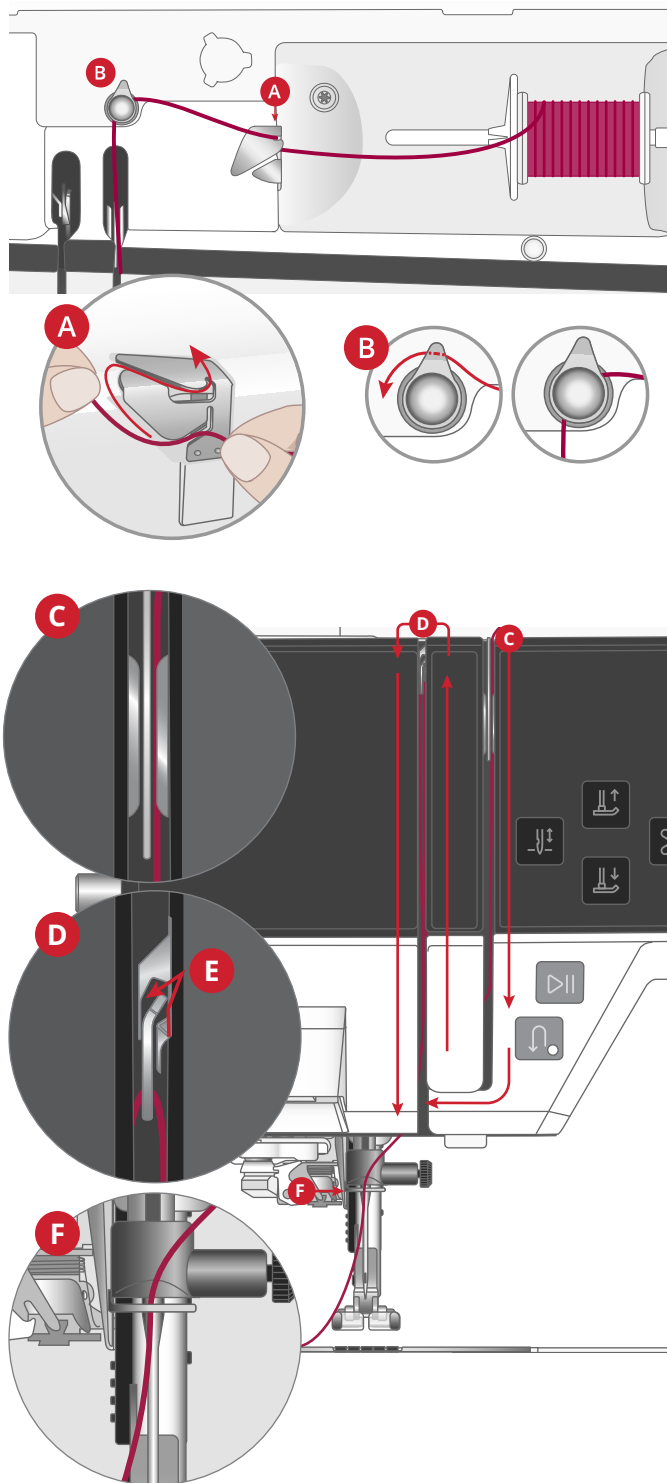

Enfile-aiguille automatique

L'enfile-aiguille vous permet d'enfiler l'aiguille automatiquement. L'aiguille doit être en position haute pour utiliser l'enfile-aiguille.

1. Appuyez sur le bouton d'abaissement du pied-de-biche, puis sur le bouton de levée de l'aiguille pour vous assurer qu'ils sont dans la bonne position.
2. Placez le fil sous le crochet (A) et tirez-le entre les disques (B) jusqu'à ce qu'il s'emboîte dans un déclic.
3. Tirez le fil vers le haut jusqu'au coupe-fil (C) et coupez l'excès de fil en tirant le fil de l'arrière vers l'avant dans le coupe-fil.
4. Sur le côté gauche de la machine à coudre se trouve le levier de l'enfile-aiguille (D). D'un mouvement rapide, abaissez le levier et relâchez-le. L'enfile-aiguille sera abaissé et enfilera l'aiguille.
5. Tirez environ 10 cm de fil au-delà du chas de l'aiguille. Appuyez une fois sur Pied-de-biche relevé pour relever le pied-de-biche. Placez le fil sous le pied-de-biche.

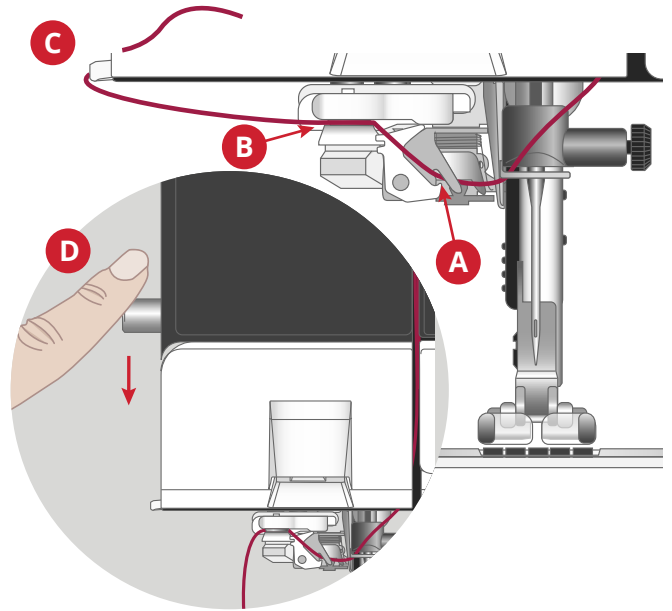

L'enfile-aiguille est conçu pour être utilisé avec des aiguilles de taille 70-120. Vous ne pouvez pas utiliser l'enfile-aiguille avec des aiguilles de taille 65 ou plus petites, ni avec des aiguilles lancéolées, des aiguilles doubles ou des aiguilles triples.

Les fils spéciaux, comme le fil invisible ou d'autres fils extensibles, métalliques ou métalliques plats, ainsi que certains fils épais peuvent ne pas être saisis correctement par le crochet de l'enfile-aiguille. Dans ce cas, l'aiguille ne peut pas être enfilée. Essayez à nouveau d'utiliser l'enfile-aiguille ou enfilez l'aiguille à la main.

Lorsque vous enfilez l'aiguille manuellement, assurez-vous que l'aiguille est enfilée de l'avant vers l'arrière.

Sélection de la bonne combinaison fil/aiguille



La combinaison de l'épaisseur du fil et de la taille de l'aiguille est extrêmement importante lorsque l'enfile-aiguille est utilisé. Une mauvaise combinaison, comme l'utilisation d'un fil épais pour une aiguille fine, peut abîmer l'enfile-aiguille.

Évitez les aiguilles fines avec les tissus épais pour réduire le risque de tordre l'aiguille. L'enfile-aiguille peut s'abîmer s'il est utilisé avec une aiguille tordue.

Tissu		Fil	Aiguille
Tissé fin	Chiffon, organza, batiste, challis, crêpe de Chine, etc.	Fils fins : <ul style="list-style-type: none"> • fil à coudre fin en coton, polyester ou soie • fil à broder en rayonne 	Universelle 130/705H 70/10-80/12
Tissé moyen	Calicot, tissus de quilting, crêpe, drap fin, velours, etc.	Fils de moyenne épaisseur : <ul style="list-style-type: none"> • fil à coudre fin/normal en coton ou polyester • fil à broder en rayonne 	Universelle 130/705H 80/12-90/14
Tissé épais	Jeans, tweed, grosse toile, tissu bouclé, etc.	Fils de moyenne épaisseur/épais : <ul style="list-style-type: none"> • fil à coudre normal en coton ou polyester • fil à surpiquer • fil à broder en rayonne 	Universelle 130/705H 90/14-110/18
Extensible fin	Tricot, jerseys tricotés simples, etc.	Fils fins : <ul style="list-style-type: none"> • fil à coudre fin en coton ou polyester • fil à broder en rayonne 	Extensible 130/705H-S 75/11
Extensible moyen	Tricot molletonnés, tricot doubles, velours, maillots de bain, etc.	Fils de moyenne épaisseur : <ul style="list-style-type: none"> • fil à coudre normal en coton ou polyester • fil à broder en rayonne 	Extensible 130/705H-S 90/14
Extensible épais	Tricot, laine vierge, etc.	Fils de moyenne épaisseur : <ul style="list-style-type: none"> • fil à coudre normal en coton ou polyester • fil à broder en rayonne 	Extensible 130/705H-S 90/14
Cuir	Daim et cuir	Fils de moyenne épaisseur : <ul style="list-style-type: none"> • fil à coudre normal en coton ou polyester • fil à broder en rayonne 	Extensible 130/705H-S 90/14
Vinyle	Vinyle, faux cuir et daim	Fils de moyenne épaisseur : <ul style="list-style-type: none"> • fil à coudre normal en coton ou polyester • fil à broder en rayonne 	Universelle 130/705H 80/12

Remarque : Les tissus et fils spéciaux peuvent nécessiter une aiguille spéciale pour obtenir de meilleurs résultats de couture. Consultez votre revendeur PFAFF® pour en savoir plus sur les types et tailles d'aiguilles selon vos besoins de couture.

Enfilage de l'aiguille double

Remplacez l'aiguille habituelle par une aiguille double.
Assurez-vous que le pied-de-biche et l'aiguille sont en position haute.

1. Placez une bobine de fil sur la broche porte-bobine principale et posez un cale-bobine de taille appropriée.

Insérez la broche porte-bobine repliable. Insérez un grand cale-bobine et une bobine de fil sur la broche porte-bobine.

2. Tenez les deux fils avec les deux mains, comme indiqué sur l'image. Passez les fils sous le guide-fil (A) de l'avant vers l'arrière. Faites revenir les fils ensemble à travers la fente d'enfilage.
3. Placez l'un des fils de droite à gauche sous le guide-fil sur le disque de pré-tension, placez l'autre fil directement dans les disques de pré-tension (B).

Remarque : Continuez à tenir les fils près du guide-fil (A) tout le long du processus d'enfilage. Cela permet de maintenir une légère tension au niveau des fils et de s'assurer qu'ils sont correctement en place dans le chemin d'enfilage.

4. Tirez les fils entre les disques de tension de fil (C). Assurez-vous de placer un fil du côté gauche et un fil du côté droit des disques de tension.

Faites descendre le fil dans la fente d'enfilage de droite, puis faites-le remonter dans la fente d'enfilage de gauche. Amenez les fils de la droite jusqu'à ce qu'ils s'emboîtent (E) et faites-les descendre dans la fente d'enfilage de gauche. Placez les deux fils à l'intérieur du guide-fil (F). Assurez-vous que les fils ne s'emmêlent pas.

5. Enfilez l'aiguille double à la main.

Remarque : L'épaisseur et l'irrégularité des fils spéciaux tels que les fils métalliques augmentent le frottement auxquels ils sont soumis. En réduisant la tension, vous évitez le risque de casser l'aiguille et le fil.

Astuce : Lorsque vous utilisez des cônes de fil plus grands, utilisez le porte-bobine optionnel creative™ et placez les deux fils dans le télescope.

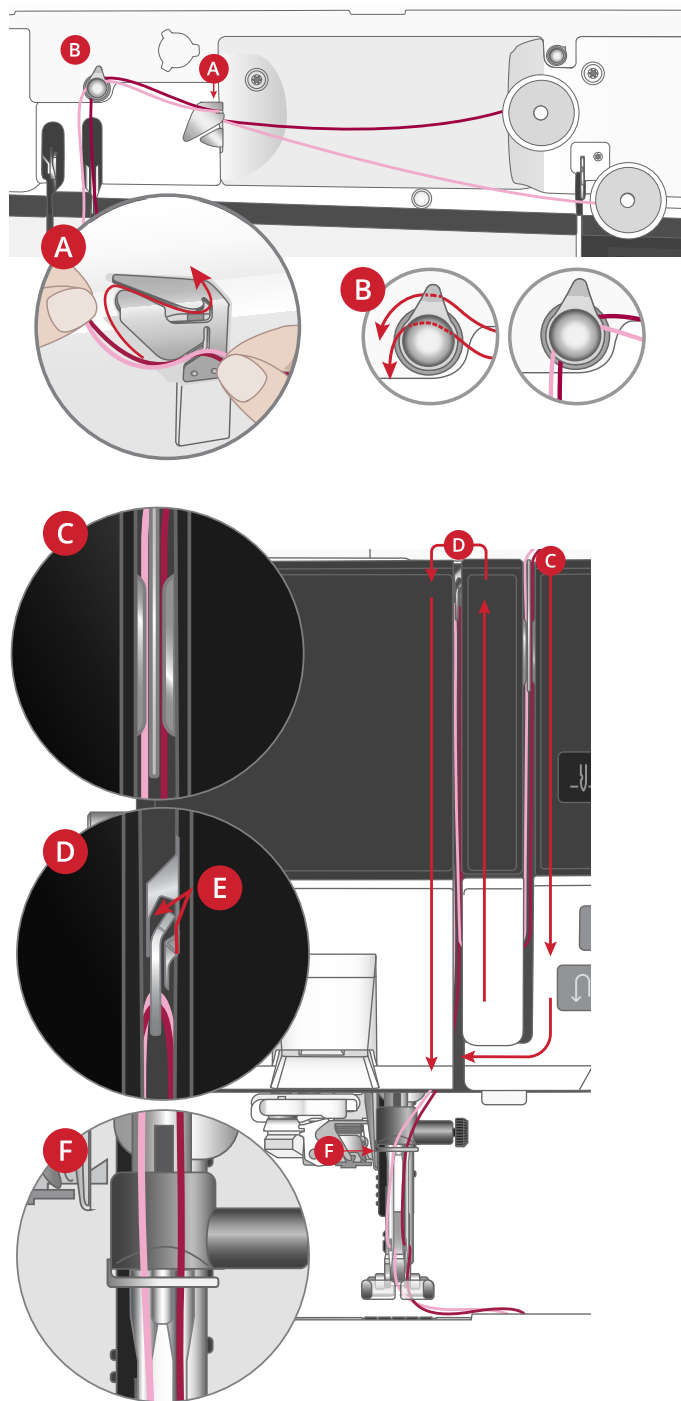

Conseils et astuces pour l'enfilage

Il existe aujourd'hui de nombreux fils sur le marché. Ils ont été conçus pour des usages différents. La qualité et la structure du fil ainsi que la forme et la taille de la bobine de fil peuvent affecter le comportement du fil. Les fils peuvent également se comporter différemment si la bobine est pleine ou presque vide.

Remarque : Faites toujours un essai de couture sur une chute de tissu pour vérifier les résultats de couture.

Si la qualité du fil fait qu'il se débobine facilement et glisse vers le bas sur la bobine de fil en position verticale, il peut s'accrocher sous la bobine autour de la broche porte-bobine et se casser. Placez le grand support de bobine sur la broche porte-bobine, côté plat vers le haut, avant de mettre en place la bobine de fil.

Si la bobine de fil a le même diamètre que le grand support de bobine, placez un filet couvre-bobine sur la bobine, comme indiqué sur l'image, en l'enfilant par le bas avant de la placer sur la broche porte-bobine.

Remarque : Pour éviter que le fil ne s'accroche ou que sa tension n'augmente, le filet couvre-bobine ne doit couvrir que la partie inférieure de la bobine, pas le haut où la bobine se rétrécit.

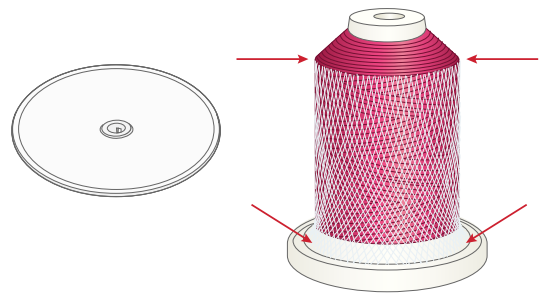

Bobinage de canette

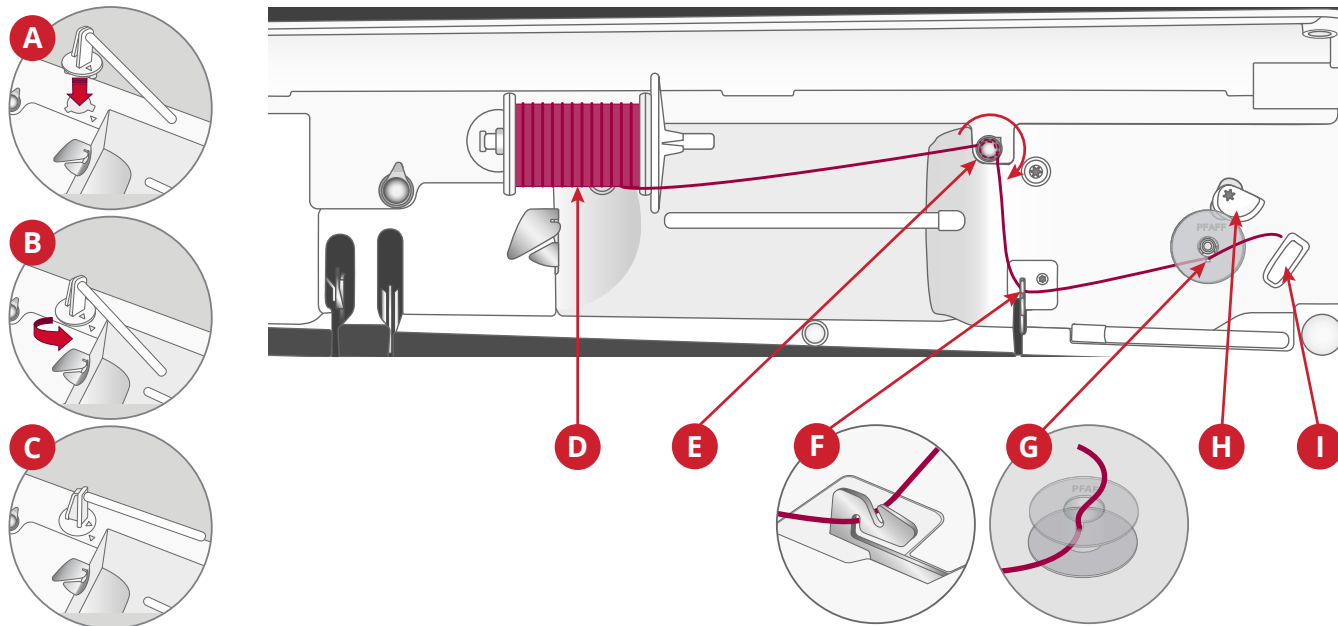

Tous les types de fil, y compris les fils spéciaux comme les fils invisibles ou d'autres fils extensibles, métalliques ou métalliques plats, doivent être bobinés directement depuis la broche porte-bobine de canette sans passer par l'aiguille et le pied-de-biche.

Remarque : Bobinez toujours les fils spéciaux à basse vitesse.

1. Placez la broche porte-bobine de canette sur la prise de la broche porte-bobine (A), en alignant la flèche de la broche porte-bobine avec la flèche de la prise.
2. Poussez la broche porte-bobine de canette vers le bas et tournez vers la droite (B) jusqu'à ce qu'elle s'enclenche (C).
3. Placez une bobine de fil sur la broche porte-bobine de canette. Insérez fermement un cale-bobine contre la bobine (D).
4. Faites tourner le fil dans le sens des aiguilles d'une montre, d'un tour et demi, puis passez-le dans le guide de tension du bobineur de canette (E).
5. Amenez le fil à travers le guide-fil du bobineur de canette (F), comme indiqué sur l'image.



Avec certains fils spéciaux, le bobinage de la canette risque d'être trop serré si vous suivez le chemin d'enfilage normal. Dans ce cas, contournez la tension de fil de la canette (B) pour réduire la tension exercée sur le fil. À la place, tirez le fil directement vers le guide-fil de la canette (F).

6. Passez le fil à travers la fente de la canette (G), de l'intérieur vers l'extérieur.

Placez la canette sur l'axe du bobineur (G). La canette ne peut être posée que dans un sens, avec le logo dirigé vers l'extérieur.



Les canettes incluses sont conçues spécialement pour votre machine Quilt Expression™ 725. N'utilisez pas de canettes d'autres modèles de machines.

7. Poussez le levier du bobineur de canette (H) vers la canette. Un message apparaît à l'écran. Pour régler la vitesse de bobinage, faites glisser le curseur. Tenez fermement le bout du fil quand vous commencez à bobiner. Appuyez sur le bouton de lecture dans la fenêtre contextuelle et laissez le fil s'enrouler de quelques tours. Appuyez sur l'icône de pause et coupez le bout de fil dépassant près de la canette. Appuyez à nouveau sur le bouton de lecture.
8. Lorsque la canette est pleine, le levier du bobineur de canette revient en arrière et le bobinage s'arrête automatiquement. Le message contextuel disparaît. Retirez la canette et coupez le fil à l'aide du coupe-fil du bobineur (I).

Bobinage par l'aiguille

Lorsque vous utilisez le même fil dans l'aiguille et la canette, il est plus pratique de bobiner une nouvelle canette directement à travers l'aiguille sans avoir à désenfiler/renfiler votre machine.



Nous vous recommandons de ne pas bobiner des fils spéciaux, comme les fils invisibles et d'autres fils extensibles, métalliques ou métalliques plats à travers l'aiguille. Les fils très épais et raides ne doivent pas non plus être bobinés à travers l'aiguille, car la tension du fil peut devenir trop élevée et faire que l'aiguille se casse. Bobinez les fils spéciaux comme indiqué dans Bobinage de canette, page 31.

1. Assurez-vous que le pied-de-biche et l'aiguille sont en position haute.
2. Enfilez la machine comme indiqué dans Enfilage du fil supérieur, page 26.
3. Tirez le fil à partir de l'aiguille, sous le pied-de-biche, puis remontez-le vers la droite.

Remarque : Utilisez toujours un pied-de-biche en métal lorsque vous bobinez la canette à partir de l'aiguille.

4. Utilisez vos deux mains pour passer le fil à travers le guide-fil du bobineur (A), vers le haut à travers la fente d'enfilage et de la gauche vers la droite à travers le guide-fil (B).

5. Passez le fil à travers la fente de la canette (C), de l'intérieur vers l'extérieur.

Placez la canette sur l'axe du bobineur. La canette ne peut être posée que dans un sens, avec le logo dirigé vers l'extérieur.



Les canettes incluses sont conçues spécialement pour votre machine Quilt Expression™ 725. N'utilisez pas de canettes d'autres modèles de machines.

6. Poussez le levier du bobineur de canette (D) vers la canette. Un message apparaît à l'écran. Pour régler la vitesse de bobinage, faites glisser le curseur. Tenez fermement le bout du fil quand vous commencez à bobiner. Appuyez sur le bouton de lecture dans la fenêtre contextuelle et laissez le fil s'enrouler de quelques tours. Appuyez sur l'icône de pause et coupez le bout de fil dépassant près de la canette. Appuyez à nouveau sur le bouton de lecture.

Remarque : Utilisez toujours un pied-de-biche en métal.

7. Lorsque la canette est pleine, le levier du bobineur de canette revient en arrière et le bobinage s'arrête automatiquement. Le message contextuel disparaît. Retirez la canette et coupez le fil à l'aide du coupe-fil du bobineur (E). Coupez le bout de fil libre près de la canette.

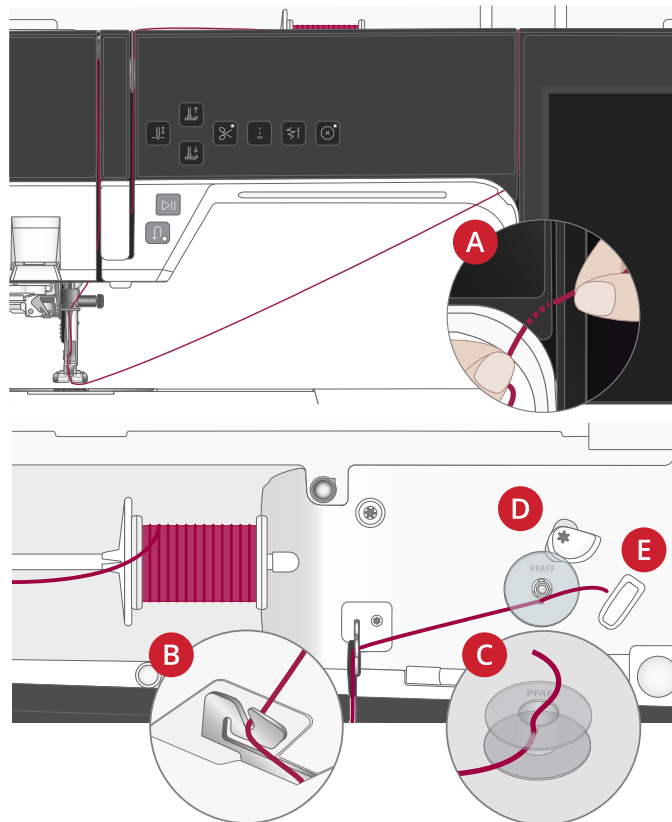

Mise en place de la canette

 Utilisez uniquement les canettes conçues pour votre machine Quilt Expression™ 725.

1. Retirez le couvercle de canette en le poussant vers vous (A).
2. Placez la canette dans le compartiment de canette. Elle ne peut y tomber que dans un sens avec le logo dirigé vers le haut. La canette tourne dans le sens inverse des aiguilles d'une montre quand vous tirez sur le fil.
3. Placez votre doigt sur la canette pour l'empêcher de tourner et tirez le fil fermement vers la droite, puis vers la gauche dans le ressort de tension (B), jusqu'à ce qu'il s'enclenche dans un déclic. Continuez d'enfiler autour de (C) et à droite du coupe-fil (D).
4. Remettez le couvercle de canette en place. Tirez le fil vers la gauche pour le couper.

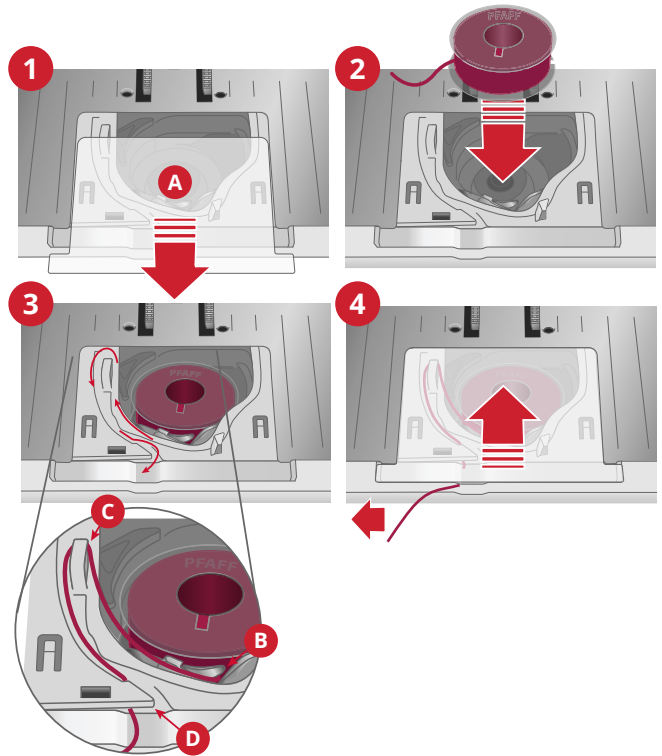

Système IDT™ (double entraînement intégré)

Pour coudre avec un entraînement régulier même sur des tissus plus difficiles, votre machine offre la solution idéale : le système IDT™ (double entraînement intégré). Le système IDT™ entraîne simultanément le tissu par le haut et par le bas. Le textile est entraîné uniformément, ce qui évite la formation de faux-plis sur les tissus fins tels que la soie et la rayonne. L'action de double entraînement du système IDT™ empêche que les épaisseurs ne se déplacent pendant la couture. Ainsi, les épaisseurs de quilt restent alignées et le raccord se fait parfaitement lors de la couture de plaids ou de tissus à rayures.

Embrayez le système IDT™

Important : Quand vous utilisez l'Système™IDT, utilisez un pied-presseur avec dégagement à l'arrière (A). Relevez le pied-presseur dans sa position extra haute. Enfoncez l'Système™IDT vers le bas jusqu'à ce qu'il s'embraye.

Remarque : Votre machine est équipée d'un capteur IDT. Le système IDT vous avertira si le réglage du point n'est pas conforme aux recommandations pour le point sélectionné.

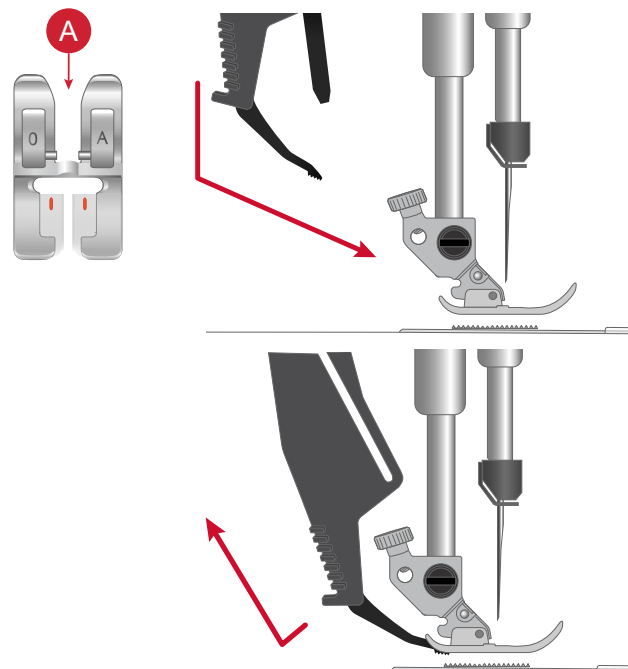

Débrayage du système IDT™

Relevez le pied-de-biche. Tenez le système IDT™ entre deux doigts par le coude strié. Tirez le système IDT™ vers le bas, puis éloignez-le de vous pour le faire remonter lentement.

Changement de pied-de-biche

Retirer le pied-de-biche

Appuyez sur le pied-de-biche vers le bas, jusqu'à ce qu'il se détache du support de pied-de-biche.

Installer le pied-de-biche

Alignez les broches du pied avec le creux sous le support du pied-de-biche. Appuyez vers le haut jusqu'à ce que le pied s'enclenche.

Vous pouvez également vous servir des boutons haut/bas de pied-de-biche pour lever ou abaisser le support de pied-de-biche. Mettez le pied-de-biche sous le support de pied-de-biche afin que les broches du pied s'enclenchent sur le support de pied-de-biche lorsqu'il est abaissé.

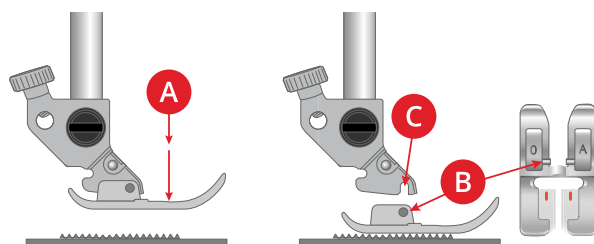

Installation du pied pour boutonnière Sensormatic

1. Insérez le pied pour boutonnière Sensormatic.
2. Insérez la prise, les trois points vers l'extérieur, dans la prise pour accessoires derrière la tête de couture.

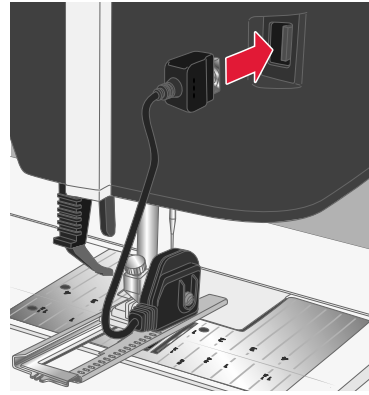

Installation de la plaque pour point droit

La plaque à aiguille pour point droit est utilisée pour certaines techniques de couture au point droit, par exemple l'assemblage de quilt. Le petit trou de la plaque à aiguille pour point droit maintient le tissu près de l'aiguille et aide à l'empêcher d'être entraîné dans la zone de canette, particulièrement au début et/ou à la fin d'une couture.

1. Retirez le pied-de-biche. Retirez le couvercle de canette.
2. Veillez à ce que les griffes d'entraînement soient abaissées. Placez le tournevis sous la plaque à aiguille comme indiqué et faites-le tourner doucement pour faire sortir la plaque à aiguille.

Remarque : Abaissez les griffes d'entraînement en appuyant sur le bouton de pied-de-biche relevé et levé supplémentaire.

Remarque : Lorsque vous changez la plaque à aiguille, nettoyez les peluches et fils pouvant se trouver dans la zone de canette.

3. Avec les griffes d'entraînement abaissées, positionnez la plaque à aiguille pour point droit de sorte qu'elle s'insère dans l'encoche à l'arrière (A). Appuyez sur la plaque pour point droit (B) jusqu'à ce qu'elle s'enclenche. Remettez le couvercle de canette en place.



Pour éviter de casser l'aiguille ou d'abîmer la plaque, retirez tout accessoire n'étant pas compatible avec la plaque à aiguille pour point droit, par exemple l'aiguille double.

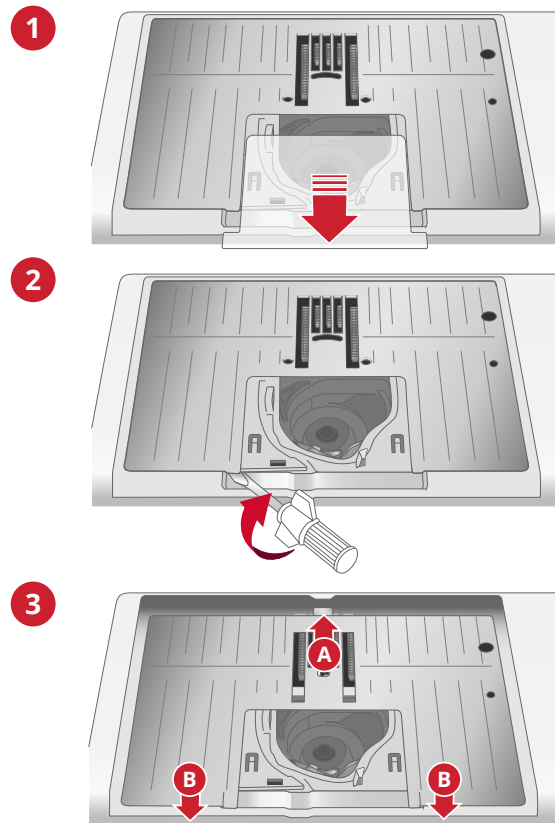

Prise en main du Wi-Fi et de CREATIVATE™

Connexion à un réseau par WiFi

Appuyez sur le bouton du WiFi dans le coin supérieur gauche de l'écran. Dans la liste de réseaux disponibles, sélectionnez le vôtre. Si votre réseau est protégé par un mot de passe, il vous sera demandé de le saisir pour vous connecter.

Pour plus d'informations, voir [WiFi : introduction](#).

Connectez-vous aux services CREATIVATE

Une fois la connexion Wi-Fi établie, appuyez sur l'icône CREATIVATE puis connectez-vous à votre compte. Si vous n'avez pas de compte CREATIVATE, vous pouvez facilement en créer un, consultez CREATIVATE.com pour plus d'informations.



Icone de WiFi



CREATIVATE icône

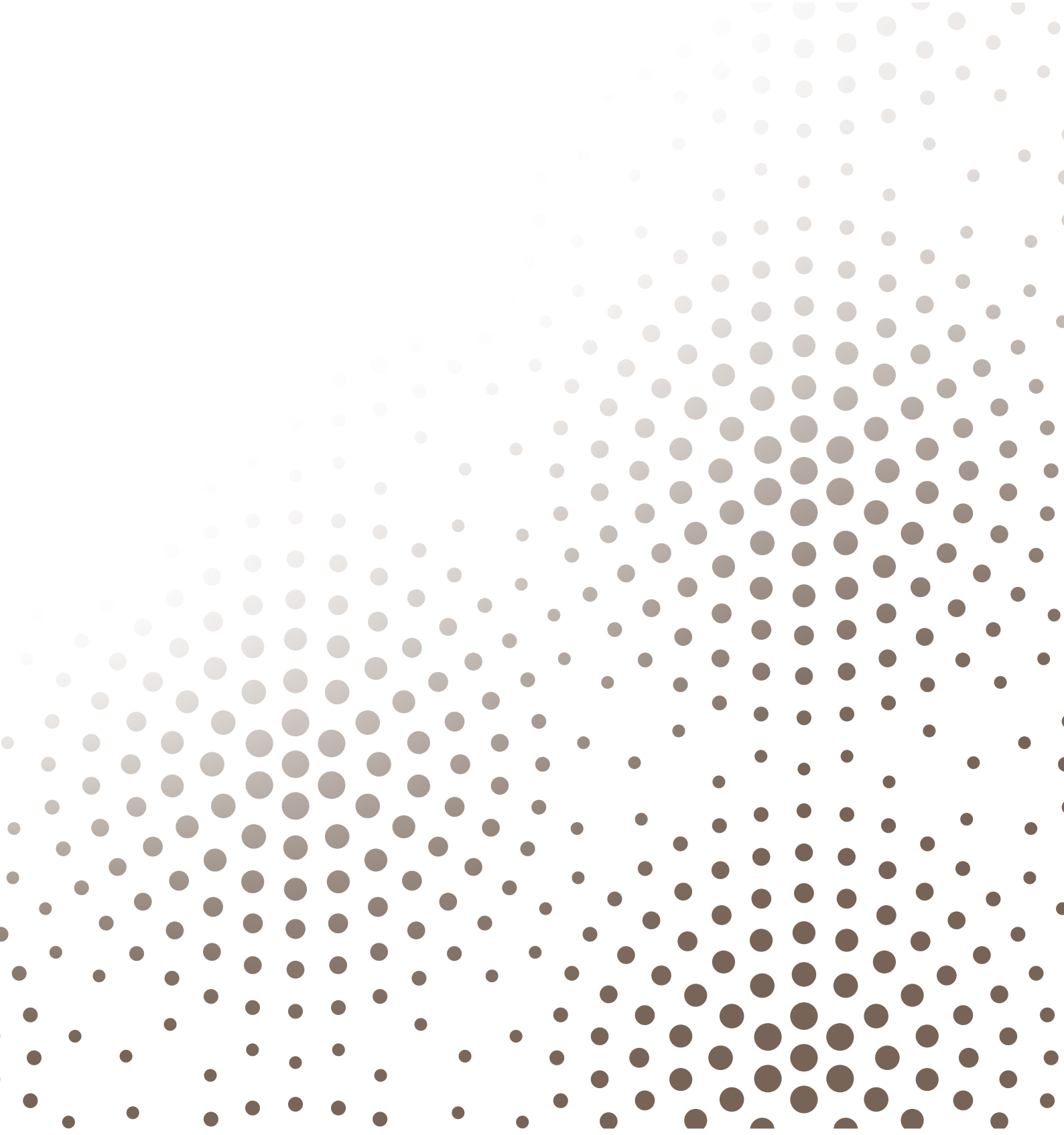

L'écran tactile

Fonctions principales

Les images peuvent avoir un aspect différent de celui de votre écran et/ou de votre machine, selon le modèle de machine et les paramètres de couleur dont vous disposez. Toutes les fonctionnalités ont été vérifiées pour ce modèle.

Accueil

L'écran d'accueil s'affiche chaque fois que vous démarrez votre machine Quilt Expression™ 725. L'écran d'accueil est toujours accessible via le bouton d'accueil.



Services CREATIVATE™

Grâce à des outils de conception performants et à un logiciel intuitif adapté à tous les niveaux de compétence, CREATIVATE vous apporte la touche magique à tous vos projets. Rendez-vous sur CREATIVATE.com pour devenir membre Basic gratuitement dès aujourd'hui.



Centre d'apprentissage

C'est là que vous trouverez des tutoriels en couture, quilting, ainsi que des informations sur votre machine, les accessoires, les aiguilles et entoilages recommandés.

Guide de l'utilisateur

Ici, vous trouverez des informations sur le fonctionnement de votre Quilt Expression™ 725 machine et des explications sur ses différentes fonctions.



Vous pouvez parcourir le guide de l'utilisateur à l'aide de la table des matières ou d'un index alphabétique.

Enregistrer

Appuyez pour enregistrer votre point ou séquence n'importe quand.



Aide rapide

Pour presque toutes les fonctions et icônes à l'écran, vous pouvez obtenir une brève description en utilisant la fonction d'aide rapide.



Appuyez sur l'icône représentant un point d'interrogation. Appuyez ensuite sur une icône ou une zone de l'écran dont vous aimeriez avoir plus d'informations.

Certaines aides rapides renvoient au guide de l'utilisateur pour obtenir davantage d'informations.

Fonctions courantes

Les fonctions suivantes sur l'écran sont utilisées fréquemment.

OK

Confirme les modifications ainsi que les messages contextuels et fait revenir à la fenêtre précédente.



Annuler

Annule les modifications ainsi que les messages contextuels et fait revenir à la fenêtre précédente.



Appuyer longtemps

Certains boutons ont des fonctions supplémentaires, marquées d'une flèche dans le coin droit inférieur. Pour accéder à ces fonctions, appuyez pendant quelques secondes sur l'icône.



Boîte à outils intelligente

La boîte à outils intelligente est disponible dans la zone de couture. Appuyez longtemps n'importe où dans votre zone de travail pour ouvrir la boîte à outils intelligente et sélectionnez l'option que vous souhaitez.

Les options incluses dans la boîte à outils intelligente varient en fonction de l'endroit où vous l'utilisez. Par exemple : dupliquer, supprimer, inverser et modifier.

Personnalisez votre zone de travail

La fonction Quilt Expression™ 725 vous permet d'accéder aux fonctions que vous utilisez le plus en les disposant comme vous le souhaitez sur l'écran.

Appuyez longtemps sur l'icône Déplacer au centre jusqu'à ce que la commande soit mise en évidence. Glissez-déposez à l'emplacement souhaité. Votre machine mémorise vos modifications lorsque vous l'éteignez. Appuyez sur le x pour fermer la commande. Pour réinitialiser la barre d'outils par défaut, utilisez la boîte à outils intelligente et sélectionnez Réinitialiser la barre d'outils.



Déplacement

Barre du haut

Plusieurs fonctions sont accessibles sur la barre supérieure, par exemple CREATIVATE, le bouton d'accueil, l'aide rapide et les paramètres.

Remarque : Les fonctions peuvent ne pas toutes être disponibles en même temps.



1. Guide de l'utilisateur
2. Visionneuse de projets
3. CREATIVATE
4. Accueil
5. Horloge
6. Aide rapide
7. Mise à jour disponible
8. Wi-Fi
9. paramètres

Barre du haut secondaire

Dans la barre du haut secondaire, vous verrez des recommandations pour le point que vous avez sélectionné, les points qui sont actuellement actifs, ainsi que des informations telles que le nom du point et la vitesse.

Vous pouvez agrandir ou réduire la barre en cliquant sur la flèche. Vous verrez alors le nom complet de toutes les icônes.



1. Recommandations
2. Information
3. Fonctions actives
4. Barre du haut secondaire étendue

Recommandations

Les recommandations ne sont disponibles qu'en mode couture. Elles affichent les recommandations pour le point sélectionné, concernant le pied-de-biche, Système™IDT, la plaque à aiguille et/ou si un entoilage doit être utilisé.

Information

Affiche par exemple le point sélectionné. Il indique également le réglage de vitesse réel pour le point sélectionné.

Fonctions actives

Cette section affiche les fonctions activées, telles que les options de nœud, l'aiguille en bas ou les modifications que vous avez réalisées dans les paramètres.

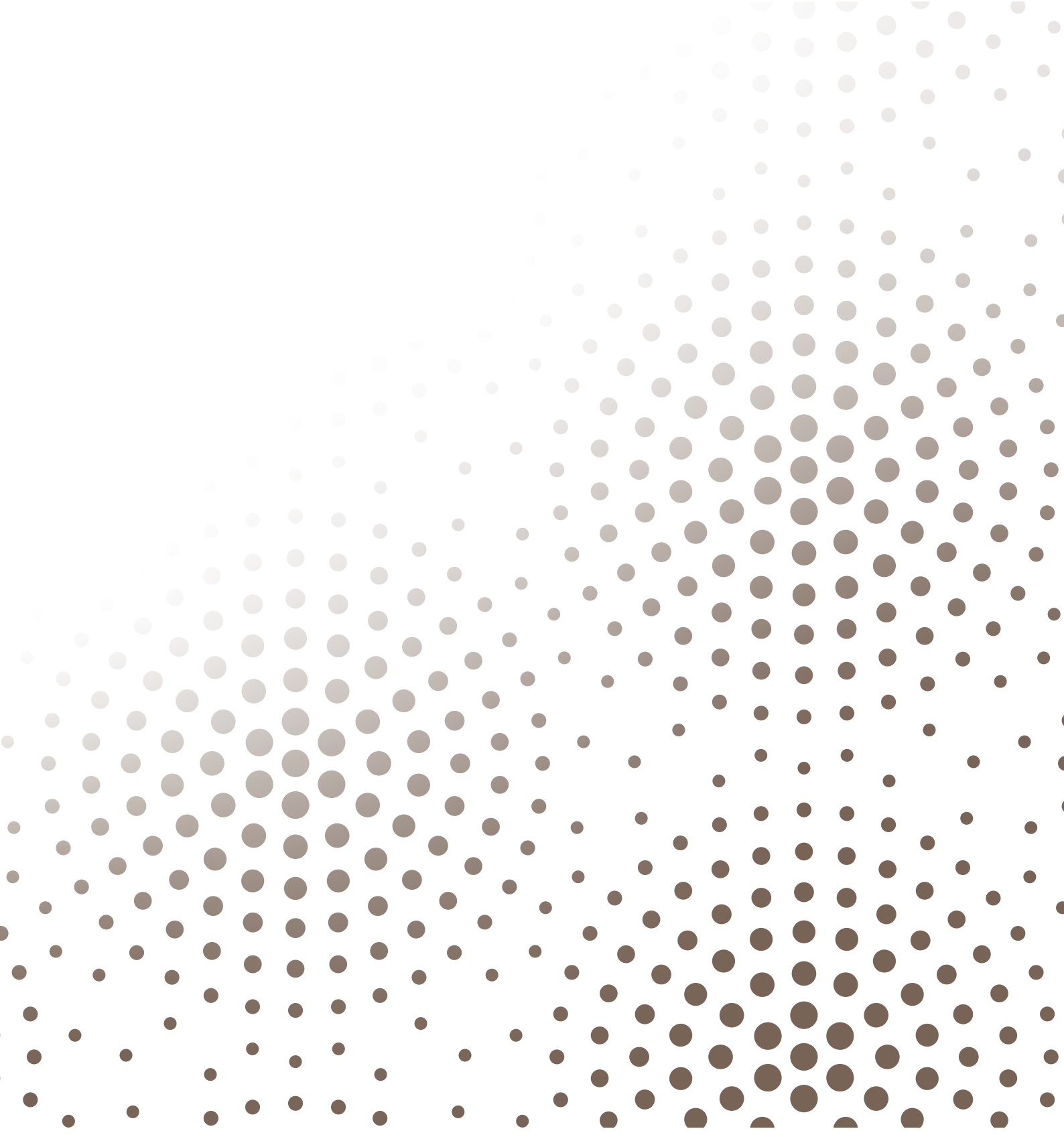

Services Wi-Fi et CREATIVATE™

WiFi : introduction

Votre machine Quilt Expression™ 725 intègre une fonction WiFi qui vous permet de la connecter sans fil aux services CREATIVATE.

Prise en main du WiFi

Appuyez sur le bouton de Wi-Fi et activez le Wi-Fi. Dans la liste de réseaux disponibles, sélectionnez-en un. Si votre réseau est protégé par un mot de passe, il vous sera demandé de le saisir pour pouvoir vous connecter.

Appuyez sur l'icône des paramètres pour afficher d'autres paramètres du réseau. Vous pouvez également voir la force du signal et si le réseau est protégé par un mot de passe, indiqué par un cadenas fermé.

Vous pouvez aussi vous connecter à un réseau en WiFi dans [Paramètres WiFi](#).

Si vous n'avez pas de signal ou que le signal est faible, consultez la section [Détection de pannes](#).

Mise à jour du firmware

Mise à jour du firmware par WiFi

Il est toujours recommandé d'installer la version de firmware la plus récente sur votre machine.

Pour pouvoir obtenir la version la plus récente du firmware à travers une connexion sans fil, vous devez vous connecter à un réseau à l'aide du bouton Wi-Fi. Lorsqu'elle est connectée, votre machine recherche automatiquement les mises à jour de firmware disponibles. Si la machine détecte qu'un microprogramme plus récent est disponible, l'icône de mise à jour du microprogramme est visible. Appuyez sur l'icône pour télécharger et installer la dernière version du microprogramme.

Lorsque la mise à jour est terminée, la machine redémarre automatiquement. Vérifiez le numéro de version du firmware dans les paramètres, [Informations Machine](#).



- A. Le Wi-Fi est déconnecté. Connectez-vous à un réseau à l'aide du bouton Wi-Fi ou à travers les [Paramètres Wi-Fi](#).
- B. Le Wi-Fi est connecté avec un signal faible.
- C. Le Wi-Fi est connecté avec un signal moyen.
- D. Le Wi-Fi est connecté avec un signal fort.
- E. Le Wi-Fi est connecté mais le réseau ne fonctionne pas correctement.



Indication que votre machine ne comporte pas la dernière version de firmware et qu'une mise à jour est disponible.

Mise à jour à travers un périphérique USB

Consultez le site Internet de PFAFF® et cherchez votre machine. Vous y trouverez les mises à jour disponibles.

1. Téléchargez le fichier zip de mise à jour de firmware. Décompressez le fichier (.clo) et copiez-le sur un périphérique USB.

Remarque : Ne changez pas le nom du fichier ou ne le copiez pas dans un dossier existant sur le périphérique USB.

Remarque : Vérifiez que le périphérique USB ne contient pas d'anciens fichiers de mise à jour du firmware (.clo) quand vous copiez le nouveau. Le nom du fichier n'est pas unique.

2. Vérifiez que la machine est éteinte. Branchez le périphérique USB contenant la nouvelle version du firmware dans un port USB de votre machine.
3. Appuyez longtemps sur le bouton de marche arrière, situé à l'avant de la machine et allumez votre machine en appuyant sur l'interrupteur Marche/Arrêt. Relâchez le bouton de marche arrière quand une icône de mise à jour s'affiche à l'écran.
4. La mise à jour du firmware est vérifiée et installée. La machine peut redémarrer plusieurs fois pendant le processus de mise à jour. N'éteignez pas la machine.
5. Lorsque la mise à jour est terminée, la machine redémarre automatiquement. Vérifiez le numéro de version du logiciel dans les paramètres, Informations Machine.

CREATIVATE Services

Grâce à des outils de conception performants et à un logiciel intuitif adapté à tous les niveaux de compétence, CREATIVATE vous apporte la touche magique à tous vos projets. Rendez-vous sur CREATIVATE.com pour devenir membre Basic gratuitement dès aujourd'hui.

CREATIVATE

CREATIVATE Blog

Dans le blog CREATIVATE, vous pouvez trouver des actualités sur les produits, des instructions de couture et des sources d'inspiration !

La machine doit être connectée à la WiFi pour pouvoir voir le fil.



- A. Connecté à CREATIVATE
- B. Synchronisation des fichiers avec CREATIVATE
- C. Non connecté à CREATIVATE

Application CREATIVATE

Vous pouvez télécharger l'application gratuitement sur votre appareil mobile. Rendez-vous sur CREATIVATE.com pour en savoir plus. Vous pouvez télécharger directement depuis l'App Store de votre choix.



Écran d'accueil

Écran d'accueil - description générale

L'écran d'accueil est rempli de conseils, d'inspiration et d'aide, vous assurant d'obtenir l'assistance dont vous avez besoin pour utiliser tout le potentiel de votre machine.

Vous trouverez ici la fonction Centre d'apprentissage, qui comprend un grand nombre de tutoriels différents à choisir.

Si vous êtes en manque d'inspiration, lisez le blog CREATIVATE, qui est fréquemment mis à jour.

Lisez votre guide de l'utilisateur directement à l'écran pour obtenir une aide instantanée.

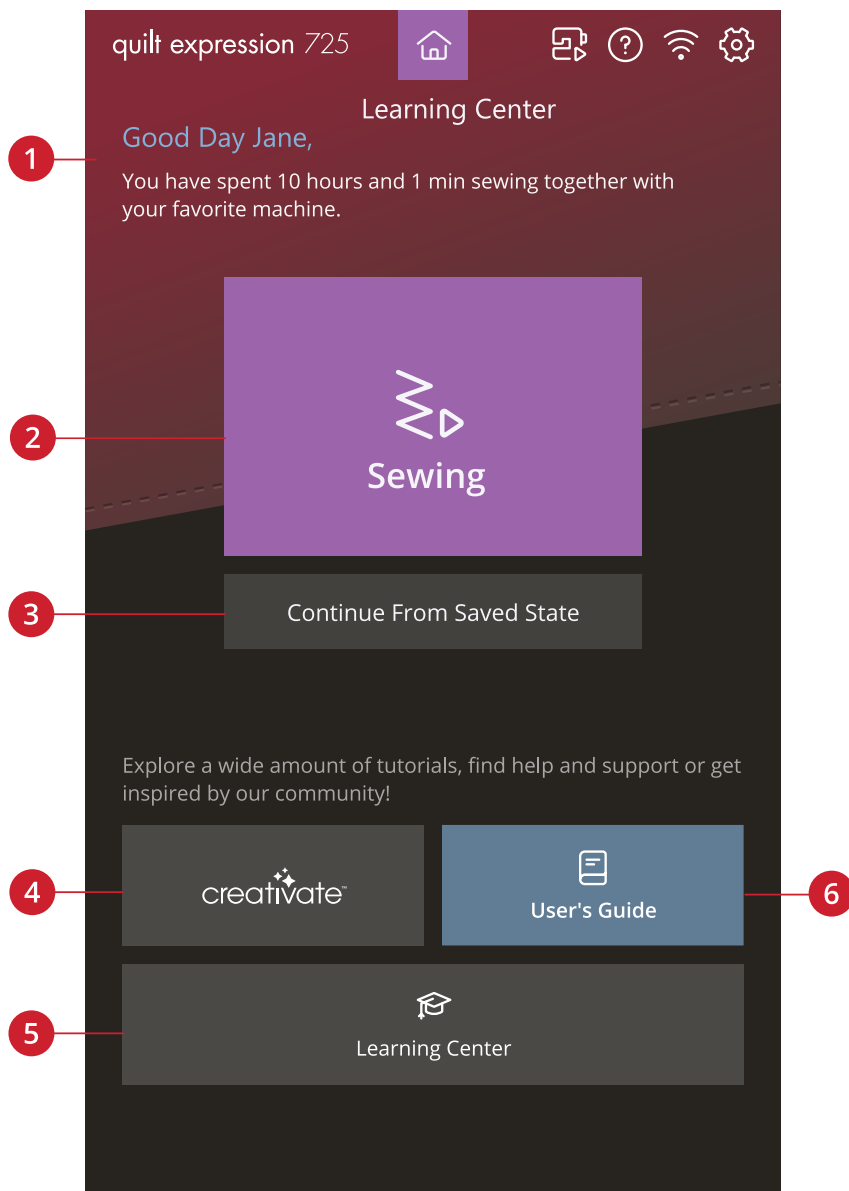

- | | | |
|--|---|---------------------------|
| 1. <u>Profil de l'utilisateur</u> | 3. Continue à partir de l'état enregistré | 5. Centre d'apprentissage |
| 2. Couture - démarrer une nouvelle session | 4. CREATIVATE | 6. Guide de l'utilisateur |

Modifier le surnom de la machine

Sur votre écran d'accueil, vous pouvez voir le nom de votre machine.

Ceci peut être utile lorsque vous possédez plusieurs machines, afin de pouvoir les distinguer entre elles. Le nom s'affichera sur l'économiseur d'écran.

Vous pouvez modifier le surnom de votre machine dans les paramètres.

Profil de l'utilisateur

Lorsque vous êtes connecté à votre compte CREATIVATE, votre nom d'utilisateur sera affiché. Vous recevrez par exemple des informations sur le temps passé à coudre sur votre machine.

Couture - démarrer une nouvelle session

Cliquez ici si vous souhaitez passer directement en mode couture.

Continuer à partir de l'état enregistré

Lorsque vous enregistrez l'état actuel, tous vos réglages sont enregistrés et vous pouvez continuer plus tard en appuyant sur l'option « Continuer à partir de l'état enregistré ».

Remarque : Il n'est possible d'enregistrer qu'un seul état actuel à la fois.

CREATIVATE

Dans le blog CREATIVATE, vous pouvez trouver des actualités sur les produits, des instructions de couture et des sources d'inspiration !

La machine doit être connectée à la WiFi pour pouvoir voir le fil.



Guide de l'utilisateur

Ici, vous trouverez des informations sur le fonctionnement de votre Quilt Expression™ 725 machine et des explications sur ses différentes fonctions.

Vous pouvez parcourir le guide de l'utilisateur à l'aide de la table des matières ou d'un index alphabétique.



Centre d'apprentissage

Vous avez le choix entre un grand nombre de tutoriels différents, qui vous guideront pas à pas à l'aide de textes, d'illustrations et d'animations.

Vous pouvez apprendre de nombreuses techniques de couture et de quilting. Si vous avez besoin d'aide pour apprendre les bases de votre machine, par exemple

comment enfiler la machine ou bobiner la canette, il existe des tutoriels pour cela aussi. Vous pouvez également trouver des tutoriels sur l'utilisation de vos accessoires.

Utilisez la fonction de recherche pour effectuer une recherche dans la rubrique Centre d'apprentissage.

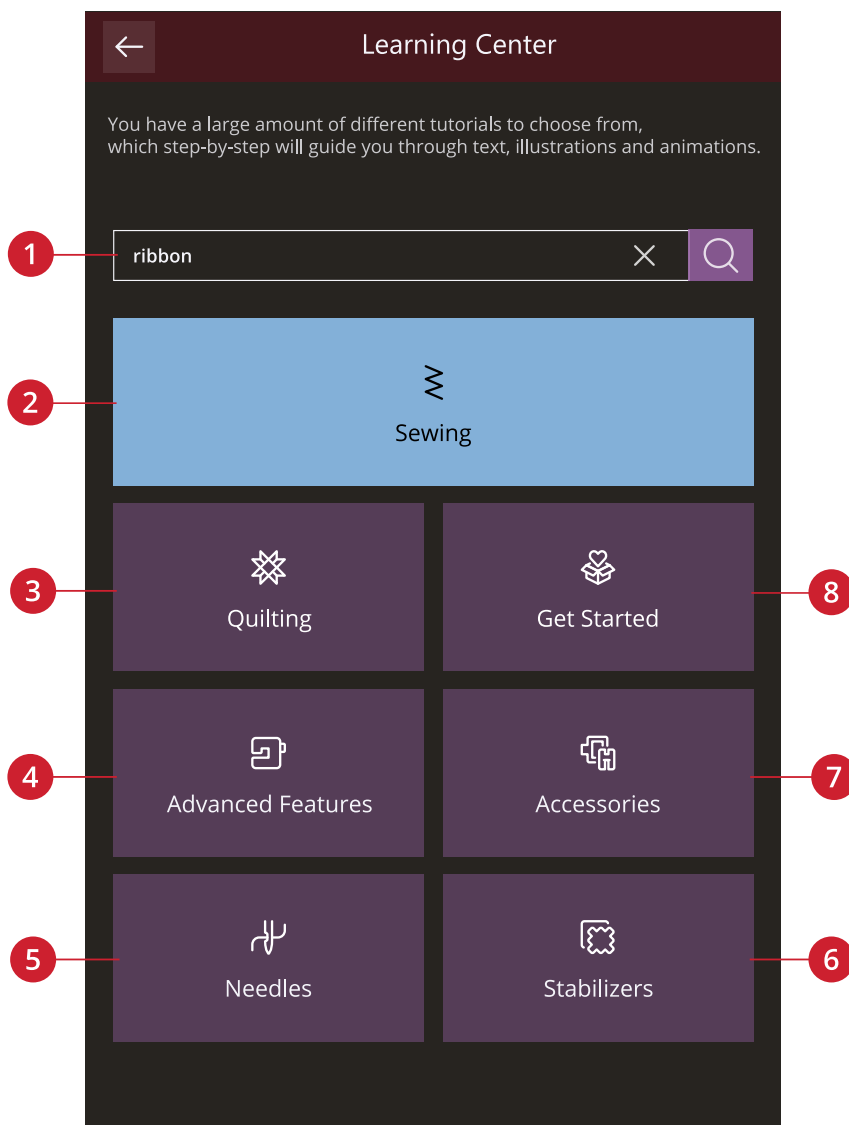

1. Rechercher
2. Couture
3. Fonctions avancées

4. Aiguilles
5. Entoilages
6. Accessoires

7. Avant de commencer
8. Quilting

Couture

Lorsque vous chargez une technique de couture, la machine sélectionne le point et les paramètres les mieux adaptés à votre ouvrage. Selon les choix que vous faites, Centre d'apprentissage elle vous recommandera les techniques de couture les plus appropriées.



Quilting

Le quilting est une méthode qui consiste à coudre des couches de tissu ensemble. Il existe plusieurs techniques de quilting, nous allons vous présenter les plus courantes.



Avant de commencer

Dans cette section, vous trouverez de l'aide sur les bases de la machine, comme l'enfilage de la machine et comment embrayer et débrayer l'Système TMIDT.



Fonctions avancées

Votre machine possède de nombreuses fonctions qui vous permettent de créer des points et des séquences uniques, de façonner vos textes et bien d'autres choses encore.



Tous les tutoriels de cette catégorie vous guideront à travers toutes ces fonctions incluses dans votre machine.

Accessoires

Il existe un large assortiment d'accessoires PFAFF® compatibles avec votre machine.



Les tutoriels de cette catégorie vous montreront comment utiliser les accessoires à la fois pour la couture et le quilting.

Aiguilles

Dans cette catégorie, vous pourrez en savoir plus sur les différents types d'aiguilles PFAFF® que vous pouvez choisir.



Entoilages

Lorsque vous brodez, l'utilisation d'un entoilage est nécessaire. PFAFF® vous propose une sélection de différents types d'entoilages, en fonction de vos besoins.



Dans cette catégorie, vous trouverez des informations sur tous les entoilages disponibles dans notre assortiment et sur le moment où il est recommandé de les utiliser.

- **À découper** : Les entoilages à découper doivent se découper aux ciseaux. Ce type d'entoilage reste sur le tissu pour rendre votre broderie plus stable.
- **Molleton** : Utilisez du molleton entre votre tissu du dessus et le revers pour donner du corps à votre ouvrage.
- **Entoilage soluble à l'eau** : Les entoilages de cette catégorie se dissolvent dans l'eau. Ils sont très utiles pour les broderies en dentelle et à découper.
- **Usage spécial** : Dans cette catégorie, vous trouverez des entoilages pour des utilisations spéciales.
- **Entoilage** : Les entoilages déchirables sont temporaires. Ils sont faciles à enlever après avoir brodé.

Visionneuse de projets

Lorsque vous chargez un tutoriel à partir de Centre d'apprentissage, il s'affiche dans la visionneuse de projets.

Vous pouvez agrandir les images affichées en les appuyant.

Chargez le point recommandé pour la technique chargée en appuyant sur le point dans la visionneuse.

Dans chaque tutoriel, le contenu est filtré en fonction de la technique choisie.

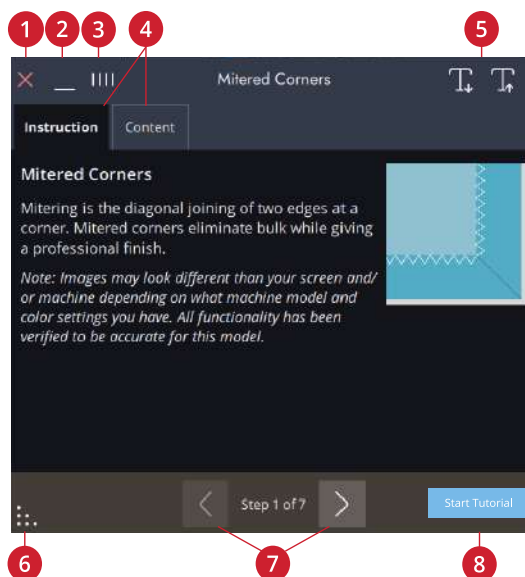

1. Annuler
2. Réduire
3. Détacher/déplacer
4. Instruction/contenu
5. Diminuer/augmenter la taille du texte
6. Épaissir (Expand)
7. Reculer/avancer
8. Démarrer le tutoriel

Comment lire les animations

Dans le lecteur de vidéo, vous pouvez mettre sur pause, faire un retour en arrière ou une avance rapide, faire que l'animation se reproduise en boucle et activer/désactiver le plein écran. Appuyez sur annuler pour fermer le lecteur vidéo. Appuyez longtemps sur Retour en arrière pour recommencer l'animation du début.

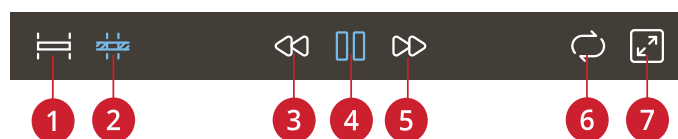

1. Visionnez l'animation complète
2. Regarder la vidéo
3. Retour en arrière (appuyez longtemps pour retourner au début)
4. Lecture/pause
5. Avance rapide
6. Activer/désactiver la reproduction en boucle
7. Activer/désactiver le plein écran

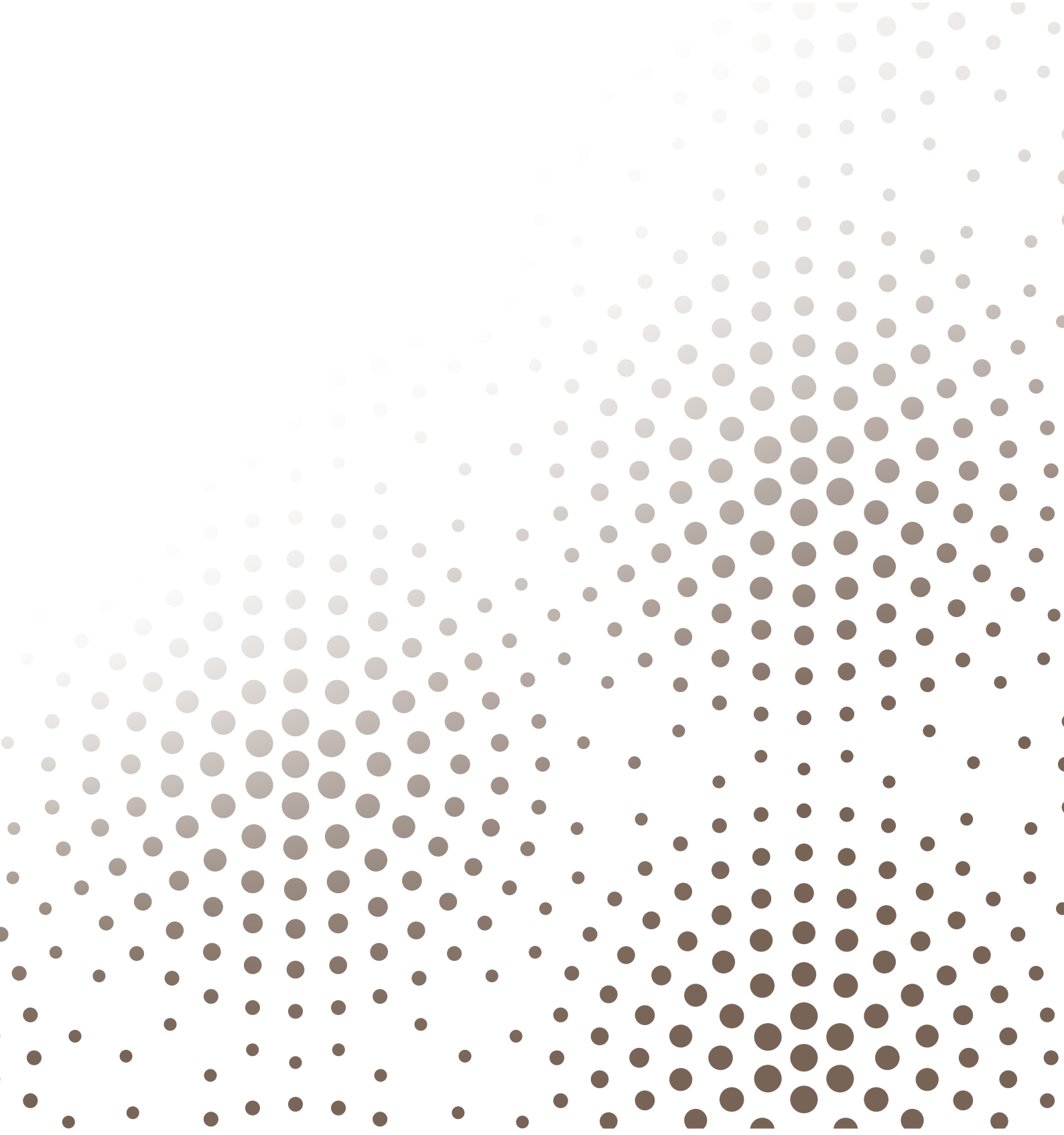

Couture

Mode couture – Description générale

Dans le mode couture, vous pouvez sélectionner des points, les ajuster et les coudre. Votre point sélectionné est affiché en taille réelle dans le champ de point.

Utilisez la Stitch Creator™ fonction et la séquence pour créer vos propres points et séquences.

Vous verrez les fonctions actives et recevrez des recommandations en fonction du point sélectionné.

Remarque : Tous les symboles et options ne seront pas affichés en même temps.

Remarque : Toutes les options du menu inférieur ne sont pas toujours visibles. Le menu de la barre inférieure est dynamique, ce qui signifie que différents boutons s'affichent en fonction de l'élément sélectionné.

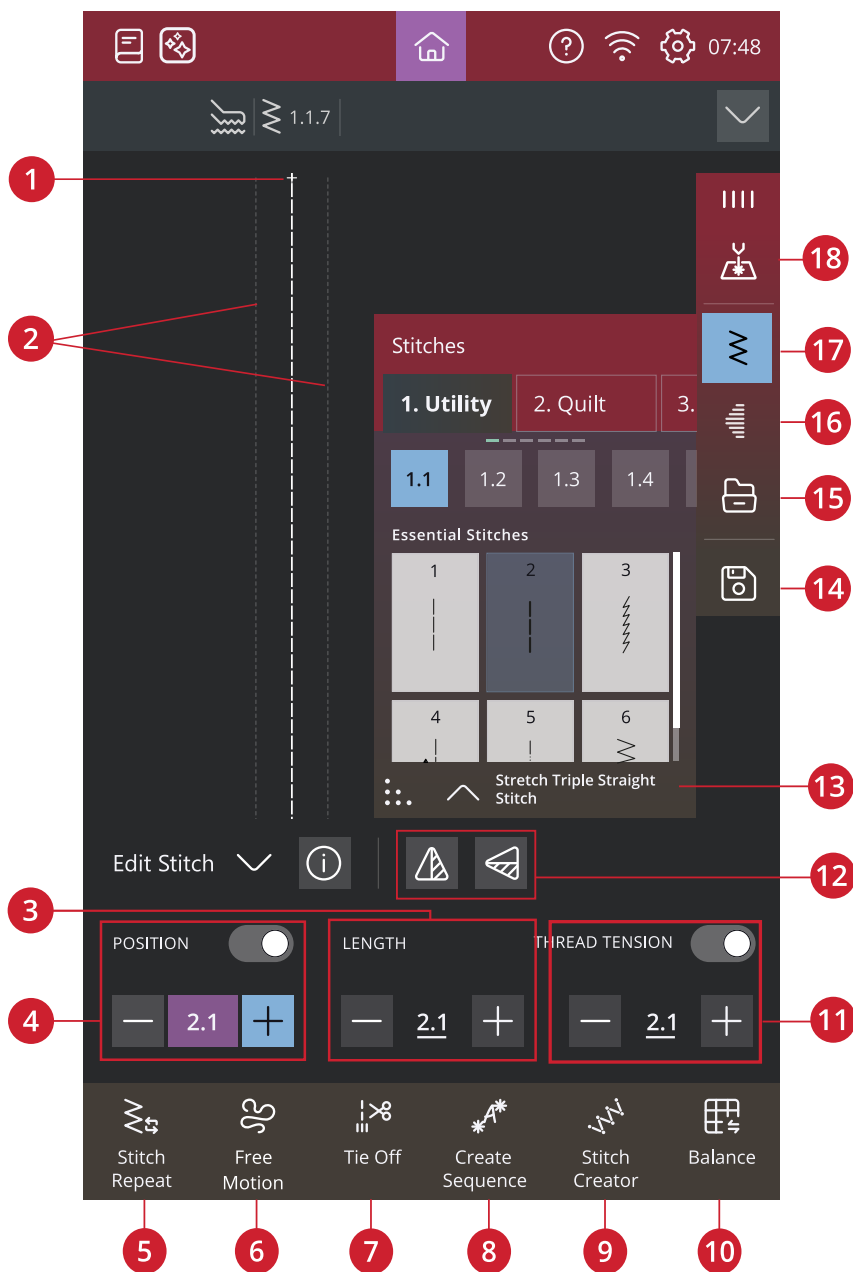

- | | | |
|---|--|--|
| 1. Début de point | 6. Options de piqué libre | 12. Inversion verticale/inversion latérale |
| 2. Indication de la largeur maximale des points | 7. Options de point d'arrêt | 13. Informations de point |
| 3. Longueur de point/densité de point | 8. Séquence | 14. Enregistrer |
| 4. Largeur de point/positionnement du point | 9. Stitch Creator™ | 15. Gestionnaire de fichiers |
| 5. Répétition de point | 10. Équilibre | 16. Tapering |
| | 11. Tension du fil/pression du pied-de-biche | 17. Menu de points |

18. Configuration du laser

Charger un point

Appuyez sur le menu de points et sélectionnez le point souhaité. Les catégories de points disponibles sont répertoriées horizontalement, balayez pour voir d'autres catégories. Toutes les catégories ont des sous-catégories. Lorsque vous sélectionnez un point, il est automatiquement chargé et vous obtenez une brève description du point sélectionné. La fenêtre de point sélectionné peut être développée si vous glissez et déposez le triangle dans le coin inférieur.

Depuis le Gestionnaire de fichiers, chargez des points ou des séquences que vous avez enregistrés dans votre dossier CREATIVATE ou sur un périphérique USB. Dans le Gestionnaire de fichiers, vous pouvez voir tous vos fichiers enregistrés, par ex. les points, les motifs et les polices. Apprenez à organiser vos fichiers dans le [Gestionnaire de fichiers](#).

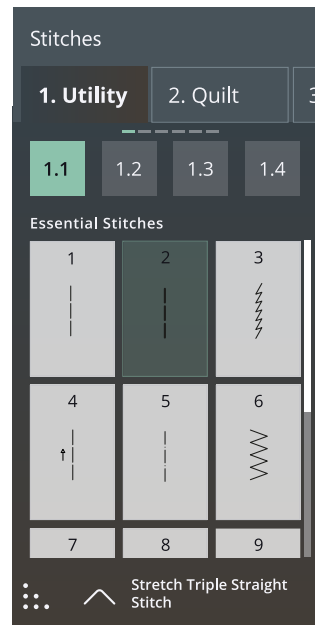

Informations et recommandations de couture

Les recommandations sont indiquées dans la barre du haut secondaire. Votre machine vous donne automatiquement des recommandations en fonction du point sélectionné et du réglage actuel.

Les recommandations suivantes peuvent être données :

Pied-de-biche, Système TMIDT et entoilage. La recommandation de plaque pour point droit s'affiche quand une option de piqué libre est sélectionnée avec un point droit.



1. *Recommandation de pied-de-biche*
2. *Système TMIDT recommandation*
3. *Recommandation d'entoilage*
4. *Plaque pour point droit*
5. *Recommandation d'aiguille*

Configuration du laser

Le guidage laser apparaît devant l'aiguille et peut être utilisé comme guide lors de la couture de lignes parallèles de coutures décoratives par exemple.

Vous pouvez allumer le laser en l'activant dans le menu de configuration du laser à l'écran.

Un voyant rouge s'allume devant le pied-de-biche.

Vous pouvez varier la position du guidage laser en appuyant sur les icônes - ou +. Vous pouvez également diminuer ou augmenter la luminosité.

Dans les paramètres, vous pouvez affiner la position centrale.

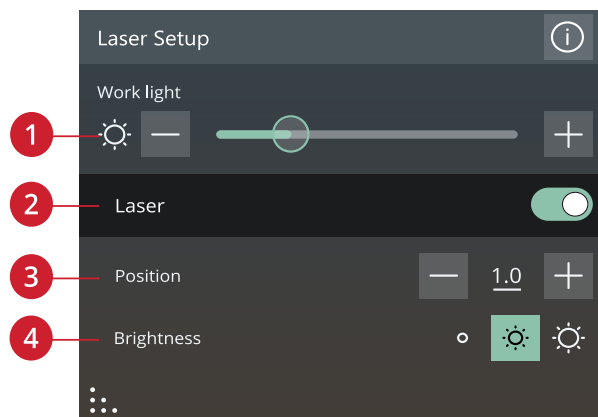

1. Lampe de travail
2. Laser éteint/activé
3. Positionnement
4. Luminosité

Réglages de point

Votre machine effectue les réglages recommandés pour chaque point sélectionné. Vous pouvez faire vos propres réglages sur le point sélectionné. Les modifications n'affectent que le point sélectionné et les réglages par défaut sont rétablis lorsqu'un autre point est sélectionné ou que vous éteignez votre machine. Pour enregistrer votre point ajusté, appuyez sur Enregistrer.

Les commandes disponibles sur l'écran changent en fonction du point ou de la séquence chargé. Certains points comportent plusieurs commandes et une barre de changement d'option s'affichera. Appuyez sur la barre de changement d'option pour passer à une autre commande pour un réglage de point différent. Appuyez à nouveau dessus pour revenir à la commande précédente. Les différents paramètres de point sont décrits ci-dessous.

Si vous avez besoin d'une explication des icônes, appuyez sur la flèche déroulante pour ouvrir un panneau avec la description des icônes.

Remarque : Si vous essayez de dépasser les réglages minimum ou maximum de largeur et de longueur, une alarme sonore retentit. Le réglage par défaut est toujours indiqué par des chiffres noirs.

Largeur de point

Diminuez ou augmentez la largeur de point à l'aide des boutons - et + de la commande. Le chiffre affiché indique la largeur de point en mm/pouces.

Le changement de position du point peut limiter les réglages de largeur du point.

Positionnement de point

Sur certains points dont la largeur est inférieure à 9 mm, il est possible de modifier la position du point. Utilisez - pour déplacer le point vers la gauche et + pour le déplacer vers la droite. Le chiffre affiché indique la position de départ de l'aiguille en mm par rapport à la position d'aiguille centrale. La machine propose un maximum de 37 positions d'aiguille (pour un point droit).

La position du point ne peut dépasser la limite de largeur maximum du point. La modification du positionnement du point limite également les réglages de largeur du point.

Longueur de point

Diminuez ou augmentez la longueur de point à l'aide des boutons + et - de la commande. Le chiffre affiché indique la longueur du point défini en mm/pouces. Si vous allongez un point zigzag ou un point décoratif, tout le point sera allongé. Si vous augmentez la longueur d'un point dont la densité peut être ajustée, tout le point est allongé mais la densité des points fantaisie reste la même.

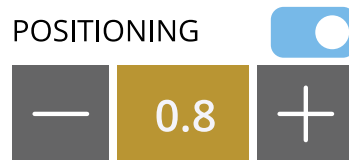

Exemple de contrôle du paramètre de point

Densité de point

La commande de densité de point règle la densité (le rapprochement des points de bourdon individuels qui composent tout le point). La densité n'affecte pas la longueur de l'ensemble du point.

Appuyez sur - pour réduire la densité. Appuyez sur + pour augmenter la densité. Le chiffre affiché indique la distance entre les points fantaisie en mm/pouces.

Astuce : Réduisez la densité pour obtenir des effets visuels différents, par ex. quand vous utilisez des fils spéciaux.

Inversion

Pour inverser un point ou une séquence de points dans le sens de la largeur, appuyez sur le bouton d'inversion latérale. Pour inverser un point ou une séquence de points dans le sens de la longueur, appuyez sur le bouton d'inversion latérale.

Astuce : Utilisez la boîte à outils intelligente pour ouvrir un raccourci de la fonction d'inversion.

Remarque : Certains points, par ex. les boutonnières, ne peuvent pas être inversés.



Inversion verticale/inversion latérale

Longueur de fente de boutonnière

Régalez la longueur de fente de boutonnière à l'aide de - pour réduire et + pour augmenter lorsque vous cousez une boutonnière avec le pied pour boutonnière Sensormatic.

Répétition de point de bouton

Quand vous cousez un bouton, vous pouvez régler le nombre de répétitions du point. Utilisez les boutons - ou + de la commande pour diminuer ou augmenter le nombre de répétitions du point.

Tension du fil

Afin d'obtenir la meilleure apparence et durabilité de point, veillez à ce que les fils se rencontrent de manière régulière entre les deux couches de tissu.

Si le fil de canette est visible sur le dessus du tissu, la tension du fil est trop élevée. Réduisez la tension du fil.

Si le fil supérieur est visible sur l'envers du tissu, la tension du fil est trop lâche. Augmentez la tension du fil.

Pour les points décoratifs et les boutonnières, le fil supérieur doit être visible sur l'envers du tissu.

Faites quelques essais sur des chutes du tissu que vous allez utiliser et vérifiez la tension.

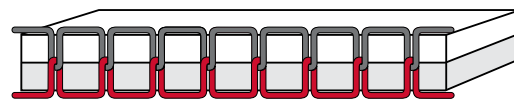

Tension adéquate

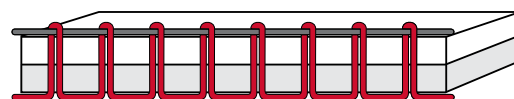

Tension trop élevée



Tension trop faible

Pression du pied-de-biche

Appuyez sur + pour augmenter ou sur - pour réduire la pression exercée par le pied-de-biche sur le tissu.

Équilibre

Lorsque vous cousez des tissus spéciaux ou que vous réalisez une technique spéciale, l'équilibre peut devoir être réglé.

Commencez par coudre le point sur une chute de tissu. Appuyez sur l'icône d'équilibre. Modifiez l'aperçu à l'écran pour qu'il représente votre échantillon cousu en utilisant les boutons + et - des commandes. Lorsque vous reprenez la couture, l'équilibre est corrigé.



Équilibre

Options de piqué libre

Tous les points de votre machine peuvent être cousus en piqué libre pour créer des effets fantastiques.

Choisissez parmi différentes options de mouvement libre.

Pour toutes les coutures en piqué libre, les griffes d'entraînement s'abaissent automatiquement et le tissu doit être déplacé à la main.

Lorsque vous cousez en piqué libre avec un point droit, utilisez la plaque pour point droit afin d'obtenir de meilleurs résultats. [Savoir comment installer la plaque pour point droit.](#)

Remarque : Vérifiez que l'Système™IDT est débrayé.

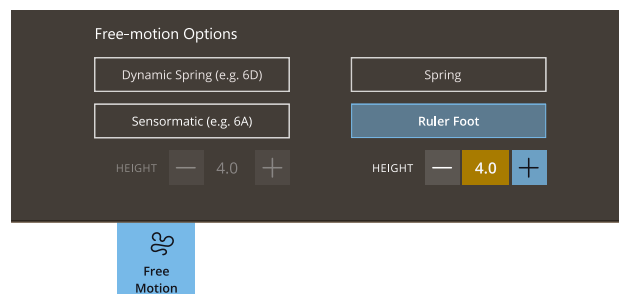

Ressort dynamique (p. ex. 6D)

Le pied à ressort dynamique mesure l'épaisseur du tissu pour s'abaisser et se relever à chaque point afin de maintenir le tissu sur la plaque à aiguille pendant la formation du point.

Remarque : Il est recommandé d'utiliser un point droit avec le pied dynamique à ressort 6D. Activez la Sécurité de largeur de point dans les réglages.

Ressort

Un pied à ressort s'élève et s'abaisse à chaque point pour maintenir le tissu sur la plaque à aiguille pendant la formation du point.

Remarque : Vous pouvez acheter les pieds à ressort optionnels chez votre revendeur PFAFF® agréé local.



N'utilisez pas un pied à ressort si l'option Piqué libre Sensormatic est activée, car l'aiguille pourrait abîmer le pied-de-biche.

Pied à règle pour piqué libre (optionnel)

Sélectionnez le pied pour règle à piqué libre pour utiliser le pied pour règle à piqué libre en option.

Le pied-de-biche flotte au-dessus du tissu pendant la couture.

Sensormatic

Activez cette option pour définir la machine en mode Sensormatic pour le pied-de-biche 6A ou d'autres pieds Sensormatic, p. ex. le couché de laine, etc.

Lorsque vous cousez lentement en piqué libre, le pied-de-biche s'élève et s'abaisse avec chaque point afin de maintenir le tissu sur la plaque à aiguille tandis que le point est en train d'être formé. Lorsque vous piquez plus vite, le pied-de-biche flotte au-dessus du tissu pendant la couture.

Il se peut que des points soient sautés si votre tissu monte et descend avec l'aiguille pendant que vous cousez. Si vous diminuez la hauteur du pied-de-biche, vous réduisez l'espace entre le pied et le tissu, et évitez ainsi de sauter des points.

Vous pouvez augmenter ou diminuer la hauteur du pied-de-biche.

Remarque : Prenez garde de ne pas trop réduire la hauteur du pied-de-biche. Le tissu doit toujours pouvoir se déplacer librement sous le pied.

Options de nœud

Ces options vous permettent de programmer un nœud au début et à la fin du point. Il est également possible de programmer une coupure de fil automatique la fin d'un point.



Lorsque vous appuyez sur l'icône de nœud, trois options s'ouvrent pour sélectionner différentes fonctions : nœud au début, nœud à la fin et coupure de fil.

Vos paramètres sont affichés sous les fonctions actives.

Remarque : Pour un point d'arrêt immédiat, utilisez le bouton de point d'arrêt, situé sur la face avant de la machine.

Coudre avec les options de nœud sélectionnées

- Le nœud au début se réalise dès que vous commencez à coudre.
- Appuyez sur le bouton d'arrêt pour activer le nœud à la fin. Le témoin d'indicateur d'action sera allumé pour indiquer que la machine finira le point et fera le point.
- Lorsqu'une coupure de fil est programmée, la machine coupe automatiquement les fils après avoir fait le nœud. L'aiguille et le pied-de-biche se relèvent.

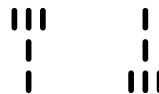

Début et fin du point d'arrêt

Enregistrer le point

Vous pouvez choisir d'enregistrer le fichier dans le dossier CREATIVATE ou sur un périphérique USB (sélection uniquement visible lorsqu'un périphérique USB est connecté). Les motifs, points, programmes, séquences et/ou polices enregistrés précédemment sont affichés.

En savoir plus sur l'organisation de vos points enregistrés dans le [Gestionnaire de fichiers](#).

Lorsque vous enregistrez l'état actuel, vos réglages sont enregistrés et vous pouvez continuer plus tard en appuyant sur l'option « Continuer à partir de l'état enregistré » de l'écran d'accueil.

Remarque : Il n'est possible d'enregistrer qu'un seul état actuel à la fois.



Bouton Enregistrer

Programmes de couture

Certaines de ces techniques peuvent nécessiter l'utilisation de pieds-de-biche et d'accessoires spéciaux.

Techniques de couture

Dans Centre d'apprentissage, vous trouverez tous les tutoriels pour les techniques de couture mentionnées ci-dessous.

Dans les techniques de couture de base, vous trouverez les techniques de couture les plus utilisées.

Couture

Une couture simple permet d'assembler deux morceaux de tissu avec un surplus de couture qui sera en général ouvert au fer à repasser. Dans la plupart des cas, les bords du surplus de couture sont finis avec un point de surfilage avant de réaliser la couture.

Les coutures des tissus extensibles doivent s'étirer avec le tissu. Le point extensible fait une couture élastique adaptée pour assembler des morceaux de tissu extensible fin.

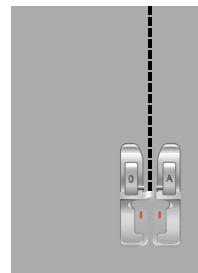

Surfilage

Surfilez les bords du tissu afin de l'empêcher de s'effiloche et de lui permettre d'être posé à plat. Il est plus facile de surfiler un vêtement avant de l'assembler.

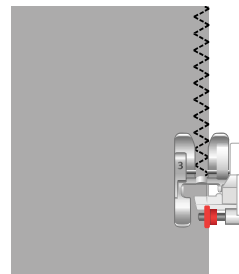

Assemblage et surfilage

Le point d'assemblage/surfilage assemble et surfile les bords en une seule fois. La technique d'assemblage/surfilage est parfaite pour coudre des encolures et des poignets en bord-côte. Il existe un certain nombre de points d'assemblage/surfilage différents dans votre machine.

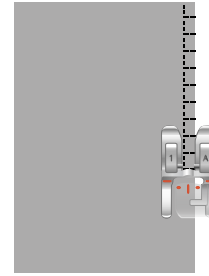

Bâti

Utilisez ce point pour coudre temporairement deux morceaux de tissu l'un à l'autre pour essayer un vêtement ou marquer des repères.

Une longueur de point plus élevée permet de retirer facilement les points.



Ourlet invisible

L'ourlet invisible crée un ourlet invisible sur les vêtements. Il existe deux types d'ourlets invisibles : l'un est conseillé pour le tissu moyen à épais, l'autre pour le tissu extensible. L'ourlet invisible n'est pas recommandé pour le tissu fin, le cuir et le vinyle.

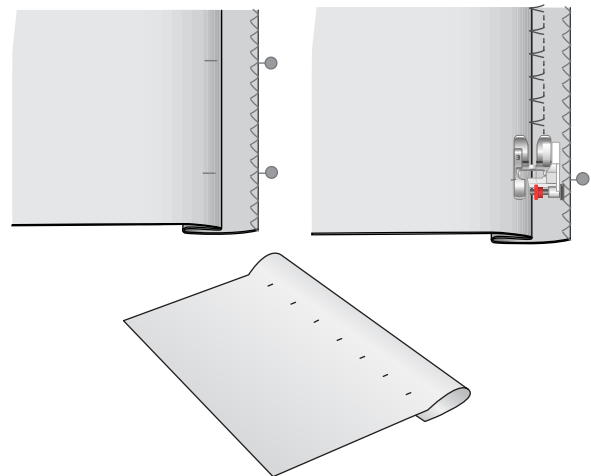

Ourlet

L'ourlet est une méthode de finition des vêtements qui consiste à plier et à coudre le bord d'un morceau de tissu pour éviter qu'il ne s'effiloche.

Boutonnères

Le tissu doit être entoilé là où les boutonnères vont être cousues.

Cousez une boutonnière d'essai sur une chute de tissu pour vérifier la longueur souhaitée.

Mesurez la distance souhaitée du bord du tissu et ajoutez ensuite la longueur de votre boutonnière.

Lorsque vous cousez, placez le bord du tissu fini avec un entoilage sous le pied-de-biche, vers l'extérieur par rapport à vous.

Utilisez le marquage sur votre tissu pour placer le point de départ.

Boutonnière manuelle

Les boutonnières manuelles sont recommandées pour le tissu tissé épais. Pour coudre une boutonnière manuellement, utilisez le 5M - Pied pour boutonnière manuelle.

1. Piquez la première colonne sur la longueur que vous souhaitez donner à votre boutonnière.
2. Appuyez sur le bouton de marche arrière. La machine coud l'arrêt et la deuxième colonne.
3. Lorsque les colonnes sont alignées, appuyez sur le bouton de marche arrière pour coudre le deuxième renfort.

Vous pouvez utiliser l'icône « Répétition de boutonnière » pour coudre des copies identiques. L'icône « Répétition de boutonnière » est uniquement visible lorsque vous piquez une boutonnière manuelle. Désélectionnez cette option pour annuler la fonction.

Boutonnière automatique

Pour coudre des boutonnières sur du tissu tissé fin, moyen ou épais, du tissu extensible fin ou du vinyle, vous pouvez utiliser le pied pour boutonnière Sensormatic. Le pied pour boutonnière Sensormatic coud des boutonnières automatiques. Savoir comment poser le pied pour boutonnière Sensormatic.

Boutonnière gansée

Les boutonnières gansées sont recommandées pour la couture de boutonnières sur du tissu extensible de moyenne épaisseur ou épais. Utilisez des fils guipés pour donner un aspect plus durable, stable et professionnel. Utilisez du coton perlé ou un fil guipé normal. Posez le 5M - Pied pour boutonnière manuelle et utilisez le doigt situé à l'arrière du pied pour tenir le cordonnet pendant la couture.

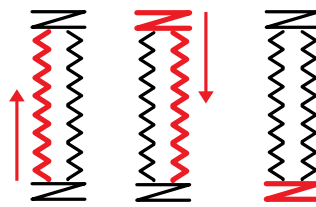

Sens de couture pour boutonnières sans point fantaisie ou pour boutonnières en point fantaisie cousues avec le pied-de-biche 5M.

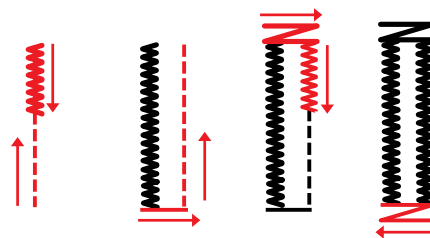

Sens de couture pour les boutonnières au point fantaisie cousues avec le pied pour boutonnière Sensormatic.

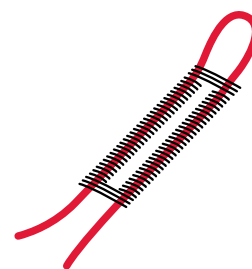

Couture de bouton programmable

Cousez des boutons, des boutons pression, des crochets et des œilletons très rapidement à l'aide de votre machine. Sélectionnez la couture de bouton dans la fonction Centre d'apprentissage.

Si nécessaire, augmentez ou diminuez le nombre de points qui serviront à fixer le bouton sur le tissu, en utilisant des répétitions de points.

Remarque : Placez l'extrémité fine de l'outil multi-usage sous le bouton quand vous cousez sur des tissus fins. Utilisez l'extrémité épaisse pour les tissus plus épais. Fixez-le sur le tissu avec du ruban adhésif transparent.

Remarque : La largeur recommandée convient à la plupart des boutons. Si vous cousez un très petit ou un très gros bouton de manteau, réduisez (-) ou augmentez (+) la largeur du point jusqu'à ce que l'aiguille pique dans les trous du bouton. Une astuce consiste à utiliser la fonction miroir latéral pour régler plus facilement la distance entre les trous.

Remarque : Un pied optionnel pour couture de bouton est disponible à l'achat chez votre revendeur local agréé.

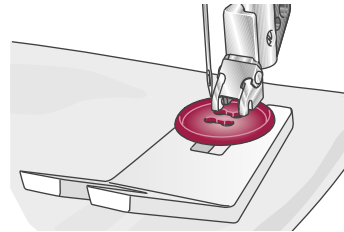

Points de tapering

Le menu de tapering est visible quand le point sélectionné peut être cousu en tapering. Appuyez sur le menu de tapering pour sélectionner différents angles de tapering pour le tapering de début et de fin. La machine coudera le point de tapering de début, puis continuera avec le point sélectionné. Une fois la longueur souhaitée cousue, appuyez sur le bouton de marche arrière. Le point de tapering sera cousu jusqu'à la fin.

Sélectionnez « off » pour supprimer tout tapering au début ou à la fin du point. Si vous sélectionnez « off » aussi bien au début qu'à la fin, le point cousu sera un point normal, sans tapering.

Points à 4 directions

Le point à 4 directions vous permet de coudre plusieurs points solides dans quatre directions différentes. Vous pouvez faire votre choix parmi différents points à 4 directions. Ces points sont particulièrement utiles pour coudre des pièces sur des jambes de pantalon avec le bras libre. Les points 4 directions sont programmés à une longueur et une largeur de point fixes.

Points spéciaux pour pieds-de-biche optionnels

Vous y trouverez également des points spéciaux tels que les points de chandelle et les points de bordure. Ces techniques peuvent nécessiter l'utilisation de pieds-de-biche et d'accessoires spéciaux. Ceci est indiqué par l'icône de pied-de-biche optionnel sur l'écran.

Astuce : Des informations détaillées sur le point sélectionné sont données dans les informations de point.



Techniques de couture exclusives

Points de ruban

Ajoutez des éléments dimensionnels à vos points décoratifs avec les superbes points de ruban simples, doubles et triples disponibles sur votre machine. Des rubans étroits sont entrelacés dans ces points spéciaux au fur et à mesure que vous cousez. Pour obtenir de meilleurs résultats, utilisez un entoilage approprié à votre type de tissu et à son poids, et mettez-le sous le tissu pour donner un support à la couture.



Points superposés

Cousez de superbes décorations en deux couleurs à l'aide des points superposés. Les points superposés sont des paires de points assortis qui sont conçus pour être cousus l'un au-dessus de l'autre.



Points flottants

Les points flottants créent un effet spécial rendant invisibles les points de connexion. Il existe deux façons différentes d'utiliser cette technique. Pour la première, installez le pied bordeur optionnel, placez un tissu plié au centre d'un morceau d'entoilage et cousez le long du pli. La deuxième technique consiste à coudre deux morceaux de tissus ensemble.

Ensuite, dépliez le tissu, en tirant fermement dessus pour révéler toutes les parties décoratives du point sur l'avant.

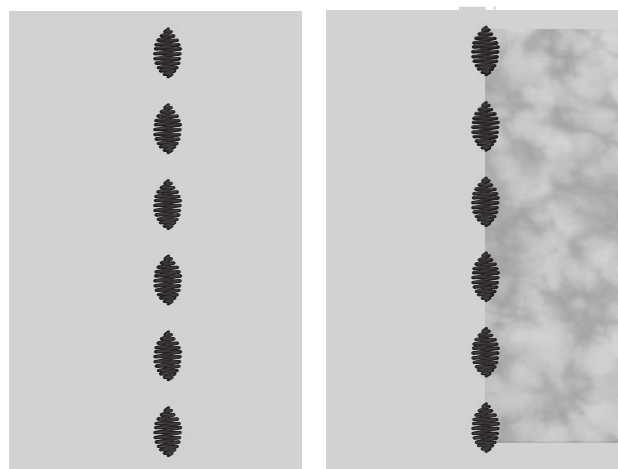

Points rayonnants

Les points rayonnants sont une technique de couture PFAFF® exclusive. Ces points ont un arrêt intégré vous permettant de coudre une ligne de points dans n'importe quelle forme. Faites des encolures ou des lignes de poche magnifiques sur les vêtements.

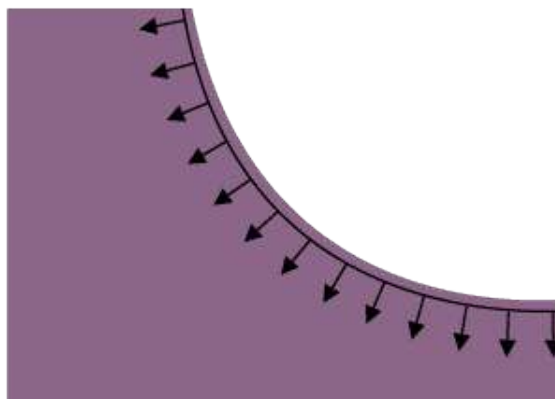

Point de bord satin

Cousez des point de bord satin magnifiques sur vos ouvrages en utilisant le pied guide double niveau et l'entoilage soluble à l'eau.



Messages contextuels pendant la couture

Pour rendre votre expérience de couture le plus pratique possible, votre machine communiquera parfois avec vous à l'aide de messages contextuels. Ces messages peuvent contenir des avertissements, des recommandations, des informations, ou vous demander d'effectuer une action.

Vous trouverez ci-dessous la liste de certains des messages qui peuvent s'afficher et leur explication.

Niveau de fil de canette bas

Lorsque le fil de canette est sur le point de s'épuiser, un message contextuel s'affiche pour vous avertir que vous allez bientôt devoir changer la canette. Si vous souhaitez continuer à coudre sans remplacer la canette, appuyez sur la pédale et ne fermez pas le message contextuel.

Une fois la canette remplacée par une pleine, appuyez sur OK dans la fenêtre contextuelle.

Sécurité de largeur de point

Quand la sécurité de largeur de point est activée, le message contextuel suivant s'affiche quand vous choisissez un point non compatible avec la sécurité de largeur de point.

Ne peut pas utiliser l'enfile-aiguille

Si vous utilisez une aiguille double, appuyez sur OK et enfilez-la manuellement. Si vous utilisez une aiguille normale, appuyez sur OK et désélectionnez l'aiguille double dans les paramètres. Utilisez à nouveau l'enfile-aiguille automatique.

Retirer le pied pour boutonnière Sensormatic

Le pied pour boutonnière Sensormatic doit être retiré avant de réaliser les actions suivantes :

- Couture d'un point qui n'est pas une boutonnière.
- une boutonnière qui ne peut pas être cousue avec le pied pour boutonnière Sensormatic.
- Couture d'une boutonnière ajustée enregistrée sans le pied pour boutonnière Sensormatic dans le dossier Coffre-fort.

Vérification du fil supérieur

La machine s'arrête automatiquement si le fil supérieur se finit ou se casse. Renfilez le fil supérieur, fermez le message contextuel et commencez à coudre.

Attention !

Si la machine s'arrête et que ce message s'affiche à l'écran, vous devez arrêter de coudre. Attendez un peu et appuyez sur le bouton OK lorsqu'il s'active. Vérifiez la taille et l'état de l'aiguille. Vérifiez l'enfilage.

Aiguille double

Le message contextuel suivant s'affiche quand vous choisissez un point qui n'est pas compatible avec l'aiguille double.



Stitch Creator™ Caractéristique

Stitch Creator™ Fonction – Description générale

Dans Stitch Creator™, vous pouvez créer des points complètement nouveaux et ajuster chaque point d'impact. Vous pouvez créer votre propre point ou modifier des points ou lettres existants.

La largeur du champ de point est de 9 mm et la longueur de point maximale est de 5 mm. La grille et la ligne centrale verticale vous aideront à créer votre point.

Si vous voulez modifier un point créé dans Stitch Creator™, appuyez longtemps dans la zone de travail et la boîte à outils intelligente s'affichera.

Votre point peut être enregistré vers le dossier Coffre-fort ou un périphérique USB.

Un point créé dans Stitch Creator™ la fonction peut être utilisé comme partie d'une séquence. Dans la séquence, localisez votre point enregistré. Le point sera inséré au niveau de la position du curseur dans la séquence.

Remarque : Certains points et polices ne peuvent pas être modifiés dans la fonctionnalité Stitch Creator™, par exemple les boutons, les points de plus de 9 mm de large et les points à quatre directions.

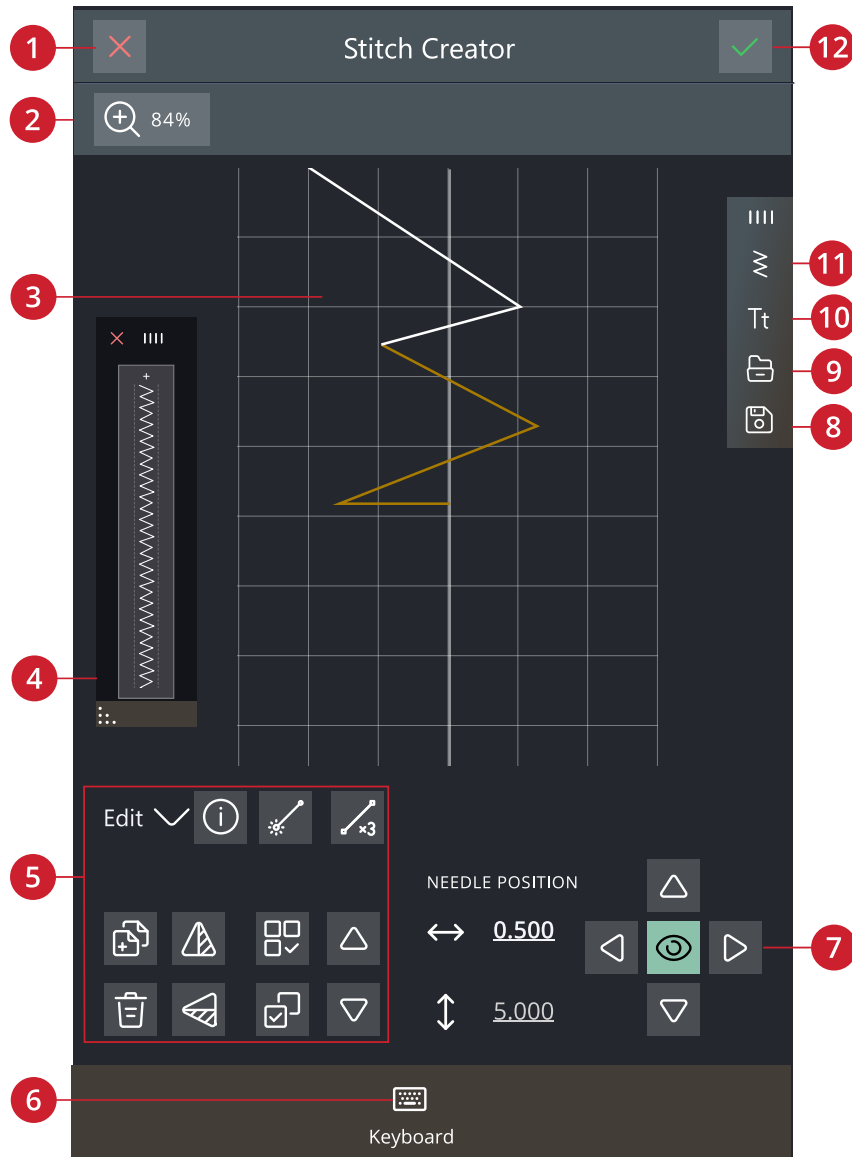

- | | | |
|--------------------|--------------------|-----------------------------|
| 1. <u>Annuler</u> | 5. Éditer un point | 9. Gestionnaire de fichiers |
| 2. Options de zoom | 6. Clavier | 10. <u>Menu de polices</u> |
| 3. Champ de point | 7. Contrôle | 11. <u>Menu de points</u> |
| 4. <u>Aperçu</u> | 8. Enregistrer | 12. <u>OK</u> |

Prise en main de Stitch Creator™

Définition d'un point d'impact

Un point d'impact est le point où l'aiguille passe dans le tissu. Les points sont connectés par des points d'impact.

Chaque point d'impact est indiqué par un point (A). Un point d'impact marqué est signalé par un carré plein (B). Un point d'impact sélectionné est signalé par un carré vide (C).



Sélectionner des points/points d'impact

Pour sélectionner un point d'impact, il suffit de le toucher sur l'écran. Si vous sélectionnez plus d'un point d'impact, les points entre seront aussi sélectionnés automatiquement.

Pour marquer le point d'impact précédent ou suivant dans votre point, appuyez sur l'icône Sélection multiple et utilisez les flèches. La position de point actuelle est indiquée entre les flèches. Le premier chiffre est le point d'impact marqué. Le deuxième chiffre est le nombre total de points d'impact.

Pour sélectionner tous les points d'impact en même temps, appuyez sur l'icône Sélectionner tout.

Effectuer une sélection multiple

Pour sélectionner les points d'impact à côté du point d'impact marqué, appuyez sur l'icône Sélection multiple, puis sur les flèches pour sélectionner le point d'impact suivant.



Utilisez la flèche vers le haut pour sélectionner les points d'impact situés avant le point d'impact marqué et la flèche vers le bas pour sélectionner les points d'impact situés après le point d'impact sélectionné.

Remarque : si vous sélectionnez des points d'impact avec la flèche vers le haut, vous pouvez les désélectionner en appuyant sur la flèche vers le bas.

Sélectionner tout

Pour sélectionner tous les points d'impact en même temps, appuyez sur l'icône Sélectionner tout. Pour désélectionner tout, appuyez à nouveau sur l'icône.



Aperçu

Lorsque vous faites un point dans Stitch Creator™, un aperçu de votre point créé s'affichera. Ceci vous permettra de voir l'apparence du point avec plusieurs répétitions.



Éditer le point dans Stitch Creator™

Options de zoom

Lorsque vous utilisez le curseur de zoom, le zoom se fera sur le point d'impact marqué.

La distance entre les lignes de la grille à 100 % de zoom, est égale à 1 mm sur le tissu. Si vous faites un zoom avant sur le champ de point, la distance entre les lignes de grille plus fines changera. Si vous faites un zoom arrière, seules les lignes de bord du champ de point sont visibles.

Vous pouvez également effectuer un zoom avant/arrière en pinçant et en étirant ou utiliser le zoom à 100 %.

Déplacer

Pour déplacer votre point ou point d'impact, vous pouvez sélectionner les points d'impact sur l'écran avec les doigts ou en appuyant sur les flèches dans la roue.

Le chiffre situé à côté de la position verticale indique la position réelle de l'aiguille par rapport à la ligne centrale pour le point d'impact sélectionné.

Le chiffre situé à côté de la position horizontale indique la longueur réelle d'entraînement par rapport au point d'impact précédent.

Dupliquer le point d'impact sélectionné

Si vous voulez copier un point d'impact, sélectionnez le point d'impact et utilisez Dupliquer pour créer une copie.

Si plusieurs points d'impact sont sélectionnés, tous les points d'impact sont dupliqués et insérés après le point d'impact marqué.

Appuyez longtemps sur l'icône Dupliquer pour saisir le nombre exact de copies que vous voulez insérer.

Supprimer le point d'impact sélectionné

Si vous souhaitez supprimer un seul point d'impact, sélectionnez le point et appuyez sur l'icône de suppression. Si plus d'un point d'impact est sélectionné, ils sont tous supprimés lorsque vous appuyez sur l'icône de suppression.

Appuyez longtemps sur l'icône Supprimer pour supprimer tous les points d'impact du champ de points.

Inversion

Les points d'impact sélectionnés seront inversés horizontalement et/ou verticalement.

Remarque : Activé uniquement si plus d'un point d'impact est sélectionné.

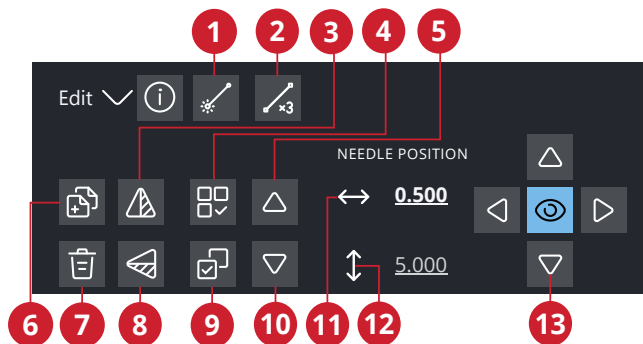

1. Nouveau point d'impact
2. Point triple
3. Inversion latérale
4. Sélectionner tout
5. Point précédent
6. Dupliquer
7. Supprimer
8. Inversion verticale
9. Effectuer une sélection multiple
10. Point suivant
11. Position d'aiguille réelle
12. Longueur d'entraînement réelle
13. Contrôles de réglage fin



Inversion verticale/latérale

Point triple

Appuyez sur l'icône de point triple et les points sélectionnés seront triplés.

Remarque : Activé uniquement si plus d'un point d'impact est sélectionné.



Point triple

Ajouter un point ou un point d'impact

Vous pouvez également ajouter un point existant à partir du raccourci de sélection de point dans la barre de menu ou dans le menu de sélection .

Appuyez sur l'icône pour insérer un seul point d'impact. Les deux points d'impact créeront un nouveau point de couture.



Nouveau point

Messages contextuels dans la Stitch Creator™ fonction

Pour rendre votre expérience de couture le plus pratique possible, votre machine communique parfois avec vous à l'aide de messages contextuels. Ces messages peuvent contenir des avertissements, des recommandations, des informations, ou vous demander d'effectuer une action.

Vous trouverez ci-dessous la liste de certains des messages qui peuvent s'afficher et leur explication.

Point non modifiable

Certains points ne peuvent pas être édités dans la fonction Stitch Creator™. Les boutonnères, les points supérieurs à 9 mm et les points quatre directions ne peuvent pas être ouverts dans la Stitch Creator™ fonction.

Séquence hors limites

Votre séquence de points peut mesurer jusqu'à 500 mm (20") de longueur. Si la séquence dépasse la longueur maximale, cette fenêtre contextuelle vous informera que le point ou le point d'impact que vous essayez d'ajouter rendra la séquence trop longue.



Séquence

Séquence – Description générale

Dans la création de séquence, vous pouvez créer et ajuster une séquence de points. Combinez différents points de 9 mm, points en mouvement latéral et polices de points. Les points réalisés dans la fonction Stitch Creator™ peuvent également être insérés dans une séquence. Vous pouvez créer des séquences mesurant jusqu'à environ 500 mm de long. Vous pouvez voir la longueur de votre séquence dans la zone d'information.



Appuyez sur  pour ouvrir la séquence.

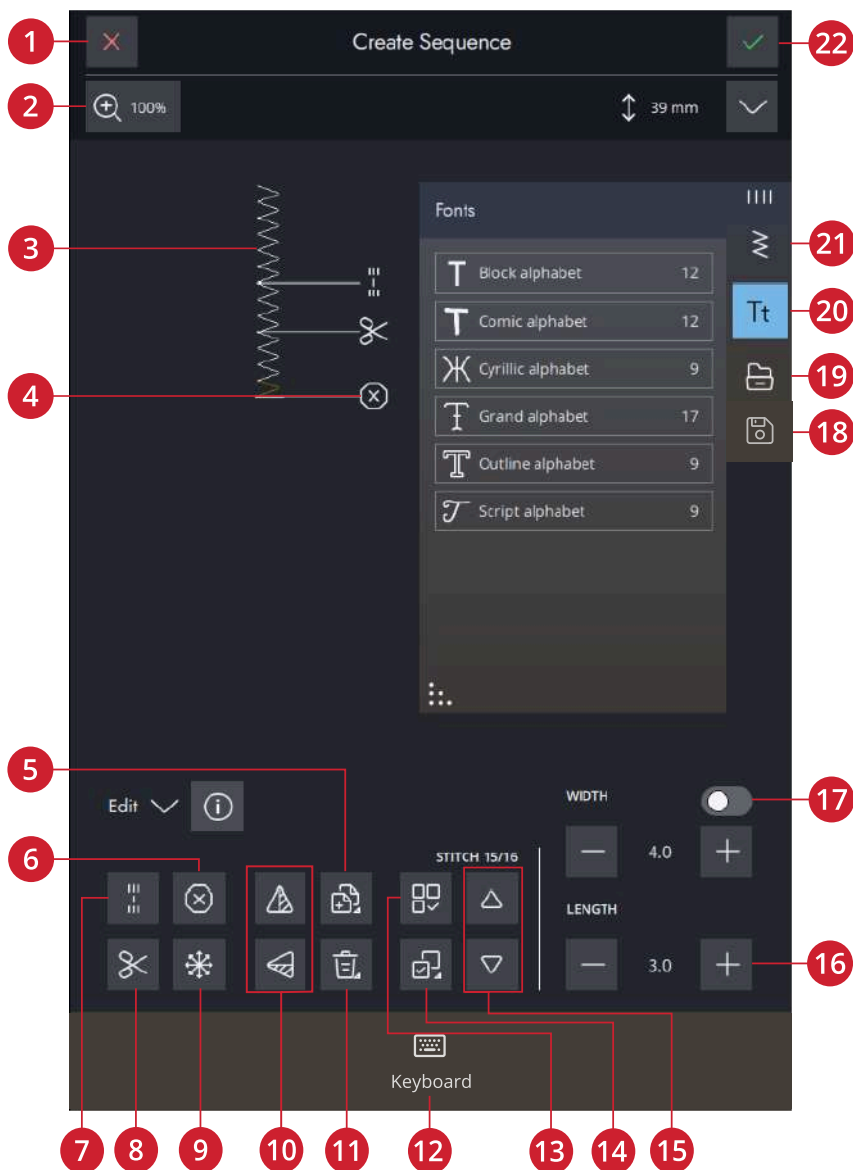

- | | | |
|-------------------------------|--|---|
| 1. Annuler | 10. Inversion verticale/inversion latérale | 17. Largeur de point/ positionnement du point |
| 2. Options de zoom | 11. Supprimer | 18. Enregistrer |
| 3. Séquence en taille réelle | 12. Clavier | 19. Gestionnaire de fichiers |
| 4. Insérer des commandes | 13. Sélectionner tout | 20. Menu de polices |
| 5. Dupliquer | 14. Effectuer une sélection multiple | 21. Menu de points |
| 6. Commande d'arrêt | 15. Parcourir les points | 22. OK |
| 7. Commande de point d'arrêt | 16. Longueur de point/densité de point | |
| 8. Commande de coupure de fil | | |
| 9. <u>Points de direction</u> | | |

Démarrer avec la séquence

Pour commencer à créer une séquence, sélectionnez un point et/ou une lettre souhaités et ajoutez-les à la séquence. La position active est indiquée par un curseur et le point ou la lettre sélectionné sera mis en surbrillance. Seul le/les points sélectionnés peuvent être ajustés. Les points insérés sont placés à l'endroit où se trouve le curseur.

Appuyez sur Effectuer une sélection multiple pour sélectionner plusieurs points dans une séquence.
Appuyez sur Sélectionner tout pour sélectionner tous les points.

Déplacez le curseur à travers la séquence à l'aide des flèches. Le numéro du point sélectionné et le nombre total de points dans la séquence sont affichés entre les flèches. Lorsque vous cousez une séquence, vous pouvez commencer à coudre n'importe où dans la séquence. Utilisez les flèches pour avancer pas à pas dans la séquence.

Remarque : Les boutonnières et les points à 4 voies ne peuvent pas être programmés.

Points de direction

Ajoutez des points de direction entre les points dans la séquence. Ces points permettent de déplacer les points dans diverses directions et de créer de nouvelles formes et des bordures plus larges.

Les points de direction sont des points droits d'une longueur approximative de 1 mm. Ils peuvent être utilisés dans 16 sens différents.

Appuyez sur l'angle souhaité et un point sera inséré dans la séquence à l'endroit du curseur.

Le point de direction peut être supprimé, copié ou inversé sans fermer la fenêtre des points de direction.

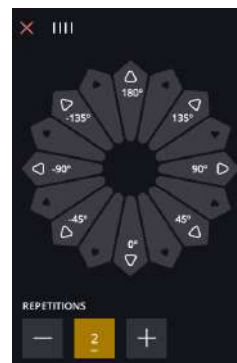

Éditer et ajuster votre séquence

Ajustez les paramètres de point

Vous pouvez régler la longueur et la largeur du point, ou encore changer la densité ou la position du point sélectionné. Les réglages fonctionnent de la même façon que dans le mode couture.

Dupliquer

Pour copier un point, déplacez le curseur sur le point que vous souhaitez copier. Appuyez sur l'icône de copie pour copier le point sélectionné.

Remarque : Faites vos ajustements sur le point avant de le copier pour que le point copié les inclue.

Appuyez longtemps pour afficher une fenêtre afin de saisir le nombre exact de copies que vous voulez insérer.

Supprimer

Si vous voulez supprimer un point ou une lettre, appuyez sur le point ou déplacez le curseur sur le point ou la lettre que vous voulez supprimer et appuyez sur Supprimer. Appuyez longtemps pour supprimer toute la séquence.

Commandes de séquence

Vous pouvez insérer des commandes de nœud, d'arrêt et de coupures de fil dans la séquence. Ces commandes sont incluses dans la séquence et sont toujours réalisées lorsque vous la piquez.

Utilisez la commande de point d'arrêt si vous voulez consolider une couture. Vous pouvez insérer les commandes de point d'arrêt n'importe où dans la séquence.

Insérez une commande d'arrêt si vous voulez que la machine s'arrête. Par exemple, ceci est utile à la fin de la séquence si vous ne voulez la coudre qu'une seule fois ou pour créer une séquence en plusieurs rangées.

Insérez la commande de coupure de fil si vous souhaitez que la machine noue et coupe les fils et relève le pied-de-biche.

Placez le curseur à l'endroit où vous souhaitez ajouter une commande. Sélectionnez-la et une icône est ajoutée dans la séquence. Ceci confirme que la commande est insérée et montre également où la commande sera réalisée dans la séquence.

Remarque : Les commandes apparaîtront sur l'écran dans l'ordre où vous les avez programmées.

Enregistrer une séquence

Pour enregistrer votre nouveau motif, appuyez sur Enregistrer. Vous pouvez choisir d'enregistrer le fichier dans le dossier CREATIVATE ou sur un périphérique USB. Les points, séquences et/ou polices enregistrés précédemment sont affichés.



Bouton Enregistrer

Apprenez à organiser vos fichiers enregistrés dans le [Gestionnaire de fichiers](#).

Coudre votre séquence

Pour coudre votre séquence de points, chargez-la dans le mode couture en appuyant sur OK dans la séquence.

Régler l'ensemble de la séquence

Pour ajuster l'ensemble de la séquence, retournez en mode couture en appuyant sur le bouton OK. Les réglages faits en mode couture affectent toute la séquence. En savoir plus sur [Éditer un point](#).

Utilisation de la séquence en mode couture

En mode couture, vous pouvez commencer à coudre n'importe où dans la séquence. Utilisez les flèches pour avancer pas à pas dans la séquence. En mode couture vous pouvez modifier toute votre séquence.

Si vous êtes en mode couture et que vous souhaitez modifier un point dans la séquence, appuyez sur « modifier dans la séquence » et le point s'ouvrira dans la séquence. Faites vos ajustements et appuyez sur OK pour la charger dans le mode Couture à nouveau. Appuyez sur annuler pour annuler.

Remarque : Appuyez longtemps dans la zone du champ de point pour ouvrir la boîte à outils intelligente et accéder à Éditer dans le Créateur de séquence.

Messages contextuels dans la séquence

Pour rendre votre expérience de couture le plus pratique possible, votre machine communique parfois avec vous à l'aide de messages contextuels. Ces messages peuvent contenir des avertissements, des recommandations, des informations, ou vous demander d'effectuer une action.

Vous trouverez ci-dessous la liste de certains des messages qui peuvent s'afficher et leur explication.

Le point ne peut pas être ajouté à la séquence

Certains points ne peuvent pas être insérés dans une séquence de points, par exemple les boutonnières et les menus de points spéciaux comme les points 4 directions.

Le nombre de points maximal a été atteint

Le point que vous essayez d'ajouter rendra la séquence de points trop longue. Votre séquence de points peut être d'environ 500 mm (20") de long et contenir jusqu'à 199 points et commandes. Si la séquence de points dépasse la longueur maximale, ce message contextuel s'affiche.



Réglages

Réglages de couture

Levée automatique du pied-de-biche

Quand cette fonction est sélectionnée, la machine relève automatiquement le pied-de-biche dans les situations suivantes :

- Lorsqu'elle est arrêtée avec l'aiguille en position abaissée, le pied-de-biche se lève automatiquement à hauteur de pivotement.
- Après une coupe de fil, le pied-de-biche est placé en position relevée.

Quand la fonction est désélectionnée, le pied-de-biche reste abaissé même si la machine s'arrête avec l'aiguille en position basse.

Coupe-fil automatique

Quand il est sélectionné, les fils sont coupés automatiquement dans les situations suivantes :

- Aux commandes de coupe dans les points et les séquences.
- Après la couture d'un point individuel, par ex. un monogramme ou des œillets.

Lorsqu'il est désélectionné, aucune coupure automatique de fil n'est réalisée.

Remarque : Désélectionnez-le quand vous utilisez des accessoires optionnels installés dans les deux trous de la plaque à aiguille, juste au-dessus du couvercle de canette, pour éviter d'endommager le couteau du coupe-fil automatique situé sous la plaque à aiguille.

Options de limitation de point

Réglez la machine sur la sécurité de largeur de point ou sélectionnez la taille de l'aiguille double pour limiter la largeur et le positionnement du point. Cela permet de minimiser le risque de casser une aiguille quand vous cousez avec des accessoires qui ne permettent pas l'utilisation de toute la largeur de point.

Position d'arrêt de l'aiguille

Lorsque l'option Haut est sélectionnée, votre machine s'arrête avec l'aiguille en haut. Lorsque l'option Bas est sélectionnée, votre machine s'arrête avec l'aiguille en bas.

Ce paramètre peut être défini en appuyant sur le bouton Haut/Bas sur le devant de la machine.

Pression du pied-de-biche

Dans la plupart des cas, vous n'avez pas besoin de régler la pression du pied-de-biche. Les techniques spéciales peuvent nécessiter des ajustements. Plus le nombre est élevé, plus il y a de pression sur le tissu.



Options pour les griffes d'entraînement

Quand l'option Auto est sélectionnée (recommandé), votre machine relève ou abaisse automatiquement les griffes d'entraînement selon le point et les autres réglages que vous avez sélectionnés. Par exemple, les griffes d'entraînement s'abaissent pour la couture de boutons ou pour la couture en piqué libre.

Sélectionnez Haut et les griffes d'entraînement restent relevées pour toute la couture. Sélectionnez Bas et les griffes d'entraînement restent abaissées pour toute la couture.

Remarque : La machine abaisse toujours les griffes d'entraînement automatiquement quand le pied-de-biche est en position extra haute.

Remarque : Les options des griffes d'entraînement sont automatiquement remises sur Auto au début d'un nouveau projet de Centre d'apprentissage ou en redémarrant votre machine.

Options de nœud

Ces options vous permettent de programmer un nœud au début et à la fin du point. Il est également possible de programmer une coupure de fil automatique à la fin d'un point.

Remarque : Pour un point d'arrêt immédiat, utilisez le bouton de point d'arrêt, situé sur la face avant de la machine.

Paramètres de la caméra et du laser

Reconnaissance de pied-de-biche

La fonction de reconnaissance du pied-de-biche utilise la caméra et l'intelligence artificielle (IA), avec un réseau de neurones qui fait des prédictions, afin que votre machine puisse reconnaître quel pied-de-biche est installé. Si le pied-de-biche prédit pour installation est différent de celui recommandé pour le point sélectionné, cela sera indiqué dans la zone d'information.

Remarque : Les performances de la fonction de reconnaissance de pied-de-biche peuvent être affectées par d'éventuelles modifications de l'apparence du pied-de-biche en raison de l'éclairage de la pièce, des propriétés de réflectivité du tissu, des fluctuations de position, des obstructions ou des altérations physiques des surfaces du pied-de-biche.

Réglage précis de la caméra

Après une utilisation fréquente, le transport, etc., l'appareil photo peut avoir besoin d'être ajusté.

Appuyez sur « Réglage fin » pour démarrer l'ajustement, puis suivez les instructions affichées à l'écran.

Réglage précis de la caméra

Vous pouvez affiner la position centrale en utilisant les icônes – ou +.



Paramètres d'affichage et audio

Tous les réglages effectués dans les réglages de la machine sont enregistrés, même quand vous éteignez votre machine.

Langue

Sélectionnez la langue souhaitée. Tous les textes de la machine changeront après le redémarrage.

Format d'heure

Utilisez ce réglage pour indiquer si votre horloge affiche un format de 12 ou de 24 heures.

Fuseau horaire

À cet endroit, vous pouvez définir votre fuseau horaire. L'horloge est définie sur les normes UTC (temps universel coordonné). Par exemple, Londres est à l'heure UTC +/- 0 heure, New York est en UTC -5 heures et Sydney UTC +10 heures. Parcourez les fuseaux horaires pour trouver le vôtre.

Fonctions du minuteur

Vous pouvez déclencher une alarme et trouver un chronomètre.

Utilisation de la machine

Affiche le nombre d'heures de couture de la machine depuis la dernière remise à zéro du compteur. Vous pouvez remettre le compteur à zéro en appuyant sur « Réinitialiser ».

Mode veille

Votre machine passe automatiquement en mode veille après une certaine période d'inactivité.

L'état actuel sera enregistré et il sera possible de le restaurer lorsque la machine sera à nouveau activée.

Vous recevrez une notification avant que la machine ne passe en mode veille.

Vous pouvez modifier la durée ou supprimer ce réglage dans les paramètres.

Volume audio

Changez le volume du son à l'aide du curseur. Tous les sons de la machine sont affectés quand le réglage du volume audio est modifié. Quand le curseur est complètement à gauche, la sourdine est activée.

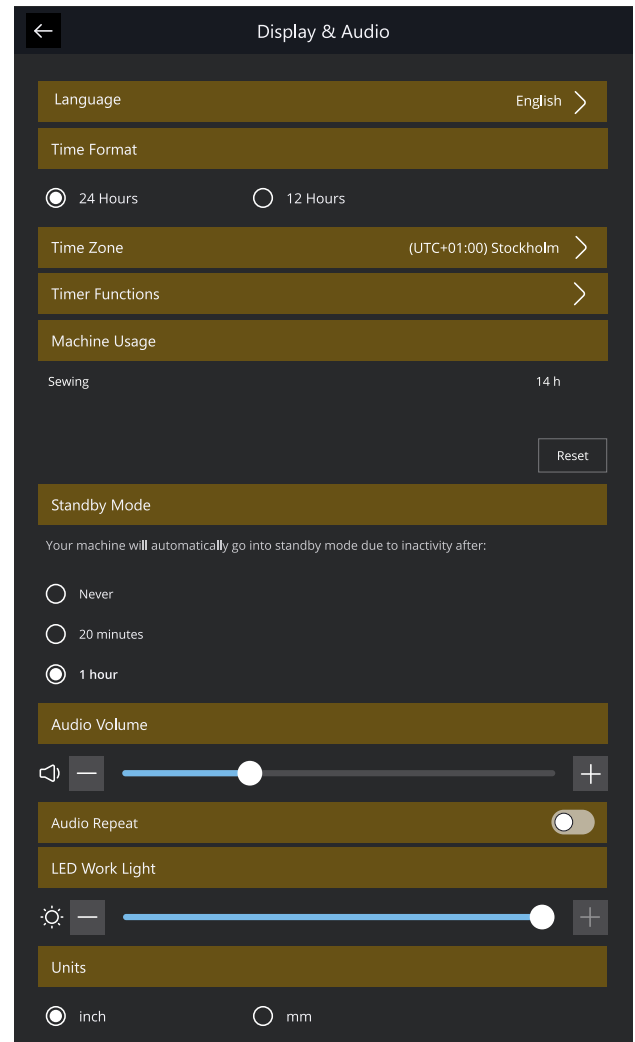

Répétition audio

Quand elle est activée, le signal de certains avertissements ou de messages contextuels de mise en garde est répété par intervalles jusqu'à ce que le message soit fermé.

Lampe de travail LED

Ajustez la luminosité des voyants LED pour l'adapter à l'éclairage de la salle où vous cousez. Déplacez simplement le curseur vers la droite pour augmenter la luminosité des voyants LED et vers la gauche pour la réduire.

Unités

Appuyez sur millimètres ou pouces pour définir l'unité de mesure que vous préférez.

Personnaliser les paramètres

Pseudonyme de la machine

Appuyez pour sélectionner un pseudonyme à donner à votre machine. Ceci peut être utile si vous possédez plusieurs machines, afin de pouvoir les distinguer entre elles lorsque vous travaillez dans CREATIVATE.

Nom d'utilisateur

Appuyez pour sélectionner un nom d'utilisateur.

Thèmes de couleur

Réglez votre propre thème de couleur préféré sur votre machine.

Texte de la barre inférieure

Choisissez si vous souhaitez que le texte apparaisse avec vos icônes dans la barre inférieure.

Personnaliser votre espace de travail

Cochez cette case pour vous permettre de déplacer les fonctions utilisées fréquemment et de les personnaliser à l'écran.

Verrouillage d'écran

Quand la fonction est sélectionnée, l'écran se verrouille automatiquement s'il reste inactif pendant dix secondes. Une fenêtre contextuelle s'affiche à l'écran et l'écran reste verrouillé jusqu'à ce que vous appuyiez sur OK dans la fenêtre contextuelle.

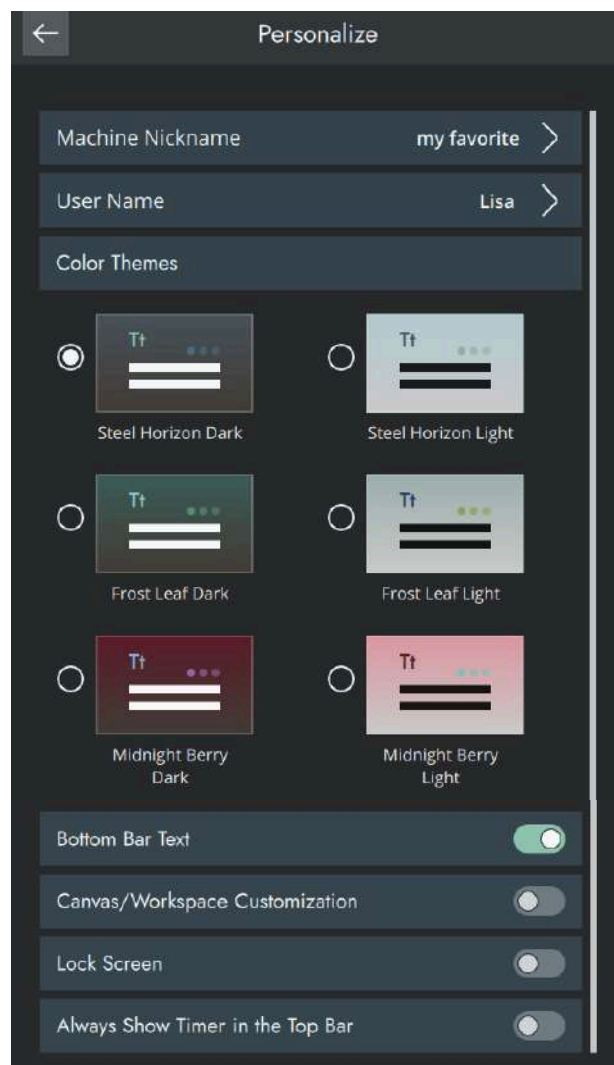

Toujours afficher le minuteur dans la barre supérieure

Lorsque cette option est sélectionnée, la minuterie est toujours affichée dans la barre supérieure.

Paramètres WiFi

Dans les paramètres Wi-Fi, vous pouvez activer/désactiver le Wi-Fi sur votre machine, chercher des réseaux disponibles et vous connecter. Si vous vous connectez à un réseau avec accès à Internet, la dernière mise à jour du firmware sera toujours disponible.

Pour en savoir plus sur la connexion WiFi de votre machine, consultez le chapitre [WiFi](#).

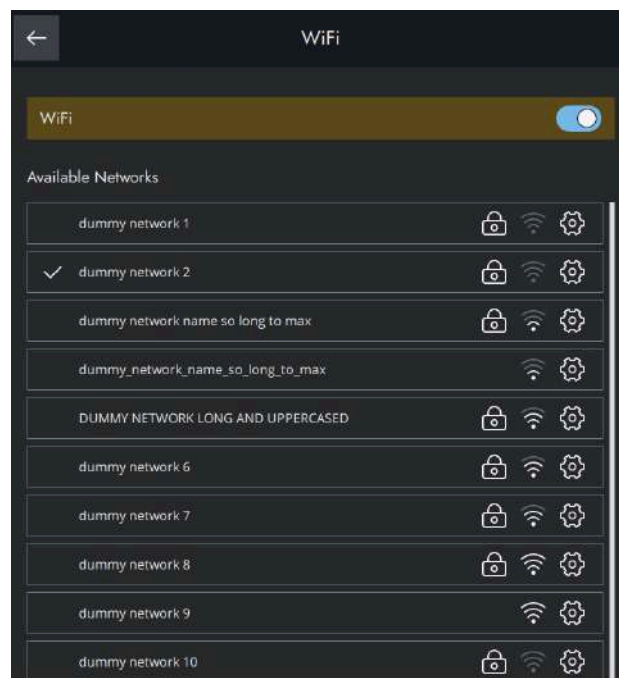

CREATIVATE Réglages

Dans les paramètres, vous pouvez vous connecter à votre compte CREATIVATE. Avec un compte, vous pouvez accéder à tous les services CREATIVATE.

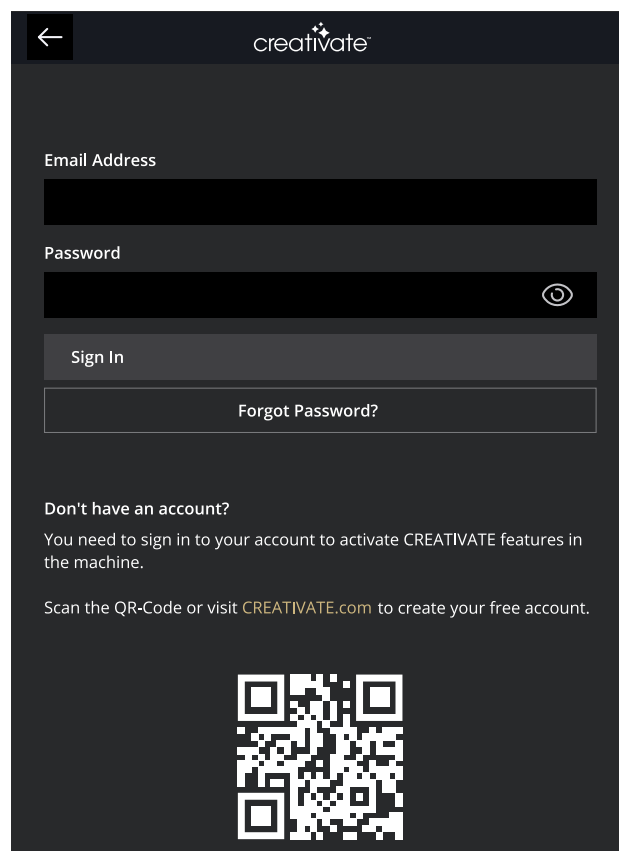

Informations machine

Les informations sur la machine contiennent des informations techniques sur la machine, telles que : numéro de série de la machine, adresse MAC de la machine et firmware actuel. Dans les informations machine, vous pouvez supprimer un compte utilisateur et des fichiers.

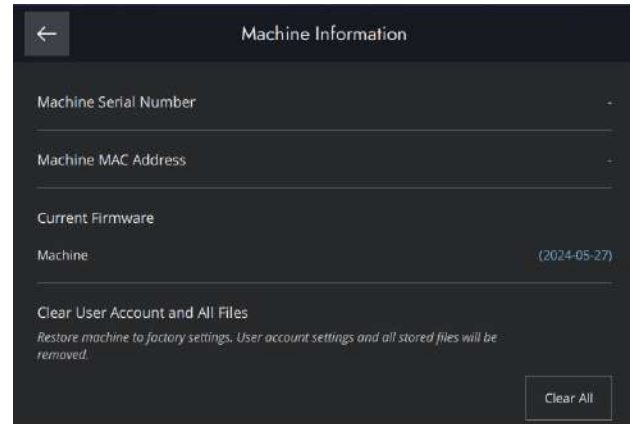



Gestionnaire de fichiers

Gestionnaire de fichiers – Description générale

Appuyez sur l'icône du dossier dans le panneau de menu pour ouvrir le gestionnaire de fichiers.

Le gestionnaire de fichiers sert à ouvrir vos fichiers. Sauvegardez vos fichiers enregistrés dans le dossier Coffre-fort ou sur un périphérique USB connectée à votre machine Quilt Expression™ 725.

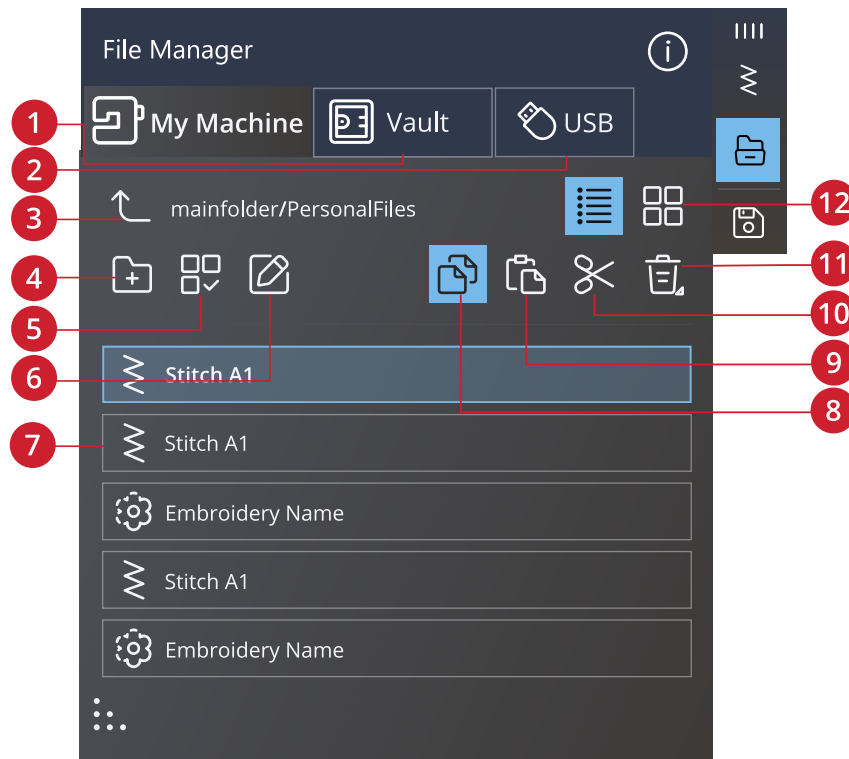

- | | | |
|------------------------------------|---|-------------------------------------|
| 1. <u>Coffre-fort</u> | 5. <u>Effectuer une sélection multiple</u> | 9. <u>Coller</u> |
| 2. <u>Périphérique USB</u> | 6. <u>Renommer un fichier ou un dossier</u> | 10. <u>Couper</u> |
| 3. <u>Remonter d'un dossier</u> | 7. <u>Zone de sélection</u> | 11. <u>Supprimer</u> |
| 4. <u>Créer un nouveau dossier</u> | 8. <u>Copier</u> | 12. <u>Affichage liste/vignette</u> |

Formats de fichiers

Votre machine Quilt Expression™ 725 peut charger les formats de fichier suivants :

- .SPX (fichier de point)
- .JOS, .VPP (fichiers de projet)

Remarque : Si la version ou le type de fichier n'est pas pris en charge par votre machine ou que le fichier est endommagé, le fichier en question est indiqué comme fichier non reconnu dans la zone de sélection.

Parcourir le gestionnaire de fichiers

Sauvegardez vos fichiers dans le dossier Coffre-fort ou sur un périphérique USB branché sur les ports USB. Le périphérique USB n'est disponible que si un périphérique USB est connecté à la machine.

Faites glisser avec votre doigt vers le haut et le bas pour faire défiler et visualiser le contenu. Les fichiers de motifs et de police sont affichés en tant que vignette ou avec une icône en fonction de votre format d'affichage sélectionné : liste ou vignette.

Ouvrir un fichier ou un dossier

Appuyez sur un fichier pour lire les informations le concernant dans la zone d'informations. Appuyez longtemps sur le fichier pour le charger.

Si vous chargez un fichier de police de point, il est chargé dans la séquence.

Appuyez longtemps sur un dossier pour l'ouvrir. Le contenu du dossier s'affiche dans la zone de sélection.

Effectuer une sélection multiple

Si vous voulez sélectionner plusieurs fichiers en même temps, appuyez sur l'icône sélection multiple. Lorsque la fonction Sélection multiple est activée, appuyez sur les fichiers que vous souhaitez utiliser.



Remarque : Si vous essayez de charger simultanément plusieurs fichiers/dossiers qui s'ouvrent dans des modes/écrans différents, un message contextuel s'affichera.

Coffre-fort Dossier

Enregistrez vos fichiers dans le dossier Coffre-fort sur la machine. Vérifiez que vous avez ouvert une session avec votre compte CREATIVATE.

Périphérique USB

Le menu Périphérique USB n'est actif que lorsqu'un périphérique USB est connecté à la machine. Appuyez sur le menu du périphérique USB pour afficher tous les périphériques connectés. Appuyez sur un périphérique USB pour l'explorer.

Les fichiers visibles dans la section USB sont répertoriés dans Formats de fichiers.

Remarque : Si vous choisissez Supprimer tout dans USB, vous supprimez tous les fichiers contenus sur votre USB, même ceux qui ne sont pas visibles sur la machine.

Affichage liste/vignette

Appuyez sur l'icône d'affichage liste/vignette pour basculer entre l'affichage des fichiers dans une liste ou sous forme de vignettes. Dans l'affichage liste, le nom et le type de chaque fichier sont affichés. Dans l'affichage vignette, le nom et une vignette de chaque fichier sont affichés.



Affichage liste/Vignette

Remonter d'un niveau de dossier

Utilisez l'icône Remonter d'un niveau de dossier pour remonter dans les niveaux de dossiers. Vous pouvez remonter jusqu'au premier niveau. Dans la zone de sélection, vous verrez les fichiers et les dossiers de chaque niveau dans lequel vous remontez. Appuyez longtemps sur un dossier pour l'ouvrir.



Remonter d'un niveau de dossier

Organiser

Vous trouverez ci-dessous des instructions pour savoir comment organiser vos fichiers dans le Gestionnaire de fichiers.

Créer un nouveau dossier

Appuyez sur l'icône Créer un nouveau dossier pour créer un nouveau dossier à l'emplacement actuel. Un message contextuel s'ouvre et vous permet de saisir un nom pour votre dossier.



Créer un nouveau dossier

Renommer un fichier ou un dossier

Pour modifier le nom d'un fichier ou un dossier, appuyez sur le dossier puis sur l'icône Renommer un fichier ou un dossier. Un message contextuel s'ouvre où vous pouvez saisir un nom pour votre fichier ou votre dossier.



Renommer

Déplacer un fichier ou un dossier

Utilisez Couper et Coller pour déplacer des fichiers ou dossiers vers un autre emplacement.

Sélectionnez les fichiers ou dossiers, puis appuyez sur l'icône Couper. Ouvrez le dossier où vous souhaitez mettre la sélection. Appuyez sur l'icône Coller. Les fichiers ou dossiers sont supprimés de leur emplacement d'origine et stockés dans le nouveau dossier.

Remarque : Activez Sélection multiple pour pouvoir sélectionner et déplacer plusieurs fichiers et/ou dossiers à la fois.



Couper



Coller

Copier un fichier ou un dossier

Utilisez Couper et Coller pour copier des fichiers ou dossiers à un autre emplacement.

Sélectionnez les fichiers ou dossiers, puis appuyez sur l'icône Copier. Ouvrez le dossier où vous souhaitez mettre la sélection. Appuyez sur l'icône Coller. Les fichiers ou les dossiers sont maintenant stockés dans le nouveau dossier et les fichiers ou les dossiers originaux se trouvent également dans le dossier précédent.

Remarque : Activez Sélection multiple pour pouvoir sélectionner et déplacer plusieurs fichiers et/ou dossiers à la fois.



Copier



Coller

Supprimer un fichier ou un dossier

Pour supprimer un fichier ou dossier, sélectionnez-le et appuyez sur l'icône Supprimer. Un message contextuel s'affiche pour vous demander de confirmer la suppression. Si un dossier est supprimé, tous les fichiers qu'il contient sont également supprimés.

Pour supprimer tous les fichiers et dossiers affichés dans le dossier actif, appuyez sur l'icône Supprimer pendant quelques secondes. Un message contextuel s'affiche pour vous demander de confirmer la suppression de tout le contenu.

Remarque : Si vous choisissez Supprimer tout dans USB, vous supprimez tous les fichiers contenus sur votre USB, même ceux qui ne sont pas visibles sur la machine.



Supprimer

Messages contextuels dans le Gestionnaire de fichiers

Pour rendre votre expérience la plus pratique possible, votre machine communique parfois avec vous à l'aide de messages contextuels. Ces messages peuvent contenir des avertissements, des recommandations, des informations, ou vous demander d'effectuer une action.

Vous trouverez ci-dessous la liste de certains des messages qui peuvent s'afficher et leur explication.

Voulez-vous supprimer ?

Pour supprimer un fichier ou un dossier, vous devez confirmer la suppression dans le message contextuel qui s'affiche à l'écran. Ceci vous évite de supprimer un élément par erreur.

Pas assez de mémoire disponible

Lorsqu'il ne reste plus beaucoup d'espace disponible, votre machine vous avertit une fois. Si vous continuez à remplir l'espace, elle ne vous avertit plus jusqu'à ce que l'espace soit totalement plein. Déplacez vos fichiers et stockez-les sur une clé USB en utilisant les fonctions Couper et Coller pour libérer de l'espace.

Le dossier existe déjà

Vous ne pouvez pas créer un nouveau dossier ayant le même nom qu'un autre dossier dans le même niveau. Créez votre dossier à un niveau différent ou bien donnez-lui un autre nom.

La combinaison des types de fichiers sélectionnés ne peut pas être chargée

Certaines combinaisons de fichiers ne peuvent pas être chargées au même emplacement avec Sélection multiple.



Entretien

Nettoyage de l'extérieur de la machine

Pour que votre machine à coudre fonctionne toujours correctement, nettoyez-la fréquemment. Il n'est pas nécessaire de la lubrifier.

Essayez les surfaces extérieures de votre machine à coudre à l'aide d'un chiffon doux pour enlever les poussières ou les peluches accumulées.

Essayez l'écran avec un chiffon en microfibre propre, doux et légèrement humide.

Retrait de la plaque à aiguille et nettoyage de la zone de canette

 *Éteignez la machine.*

Retirez le pied-de-biche. Retirez le couvercle de canette. Placez le tournevis fourni sous la plaque à aiguille comme indiqué et faites-le tourner doucement pour faire sortir la plaque à aiguille. Nettoyez les griffes d'entraînement avec la brosse fournie avec les accessoires.

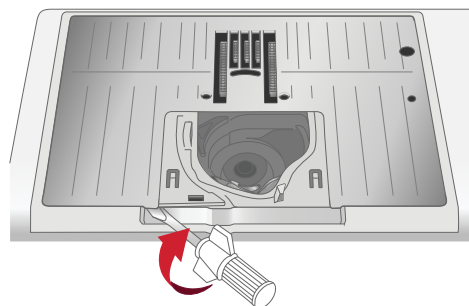

Nettoyage sous la zone de canette

Nettoyez sous le compartiment de canette après avoir cousu plusieurs ouvrages ou lorsque vous remarquez une accumulation de peluches dans la zone du compartiment de canette.

Retirez le support du compartiment de canette (A) qui couvre la partie avant du compartiment de canette en le soulevant. Retirez le compartiment de canette (B) en le soulevant. Nettoyez à l'aide de la brosse.

 *Faites attention quand vous nettoyez autour de la lame du coupe-fil automatique (C).*

Remettez le compartiment de canette et le support de canette en place.

Remarque : Ne soufflez pas dans la zone du boîtier de canette. La poussière et les peluches seraient projetées dans votre machine.

Remarque : Nettoyez régulièrement les peluches et les fils de la zone de canette. Vérifiez la zone quand vous changez de plaque à aiguille.

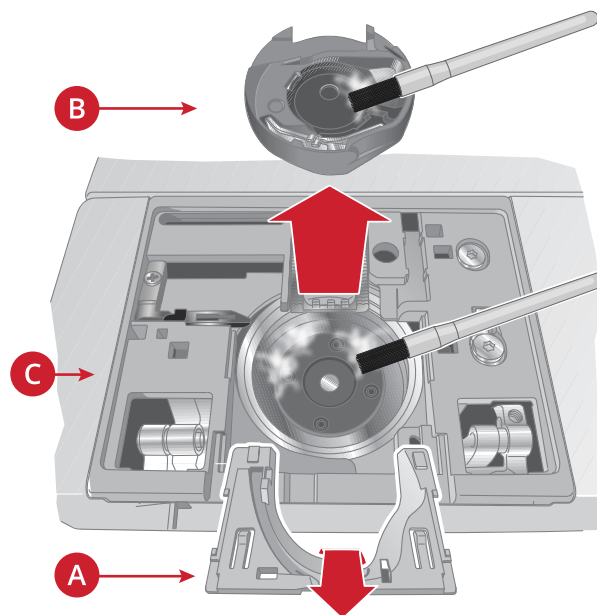

Remise en place de la plaque à aiguille

Positionnez la plaque à aiguille pour qu'elle s'insère dans l'encoche à l'arrière (A). Appuyez sur la plaque à aiguille jusqu'à ce qu'elle s'enclenche avec un déclic (B). Remettez le couvercle de canette en place.

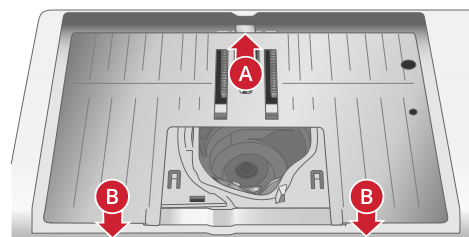

Dépannage

Dans ce guide de détection des pannes, vous trouverez des solutions aux problèmes pouvant avoir lieu sur votre machine. Pour plus d'informations, veuillez contacter votre distributeur local agréé PFAFF® qui se fera un plaisir de vous aider.

Problèmes généraux

L'alarme de canette ne fonctionne pas	Nettoyez les peluches de la zone de canette et utilisez uniquement les canettes PFAFF® d'origine conçues spécialement pour ce modèle.
Le coupe-fil ne coupe pas le fil	Retirez la plaque à aiguille et nettoyez les peluches accumulées dans la zone de canette. Activez la fonction de coupe-fil automatique dans le menu de réglages.
Le tissu est mal entraîné	Assurez-vous que la machine n'est pas réglée pour la couture en piqué libre. Vérifiez que les griffes d'entraînement ne sont pas réglées sur la position abaissée dans le menu de réglages.
Mauvais point, points irréguliers ou étroits	Désactivez l'aiguille double ou la sécurité de largeur de point dans le menu de réglages.
L'aiguille se casse	Insérez correctement l'aiguille comme décrit, voir Changement d'aiguille, page 25 . Utilisez une aiguille adaptée au tissu sélectionné. Voir Sélection de la bonne combinaison fil/aiguille, page 27 .
La machine ne coud pas	Vérifiez que toutes les prises sont insérées correctement dans la machine et dans la prise murale.
Résultat de mauvaise qualité	Utilisez uniquement des accessoires conçus pour votre machine Quilt Expression™ 725. Suivez les recommandations affichées sur l'écran.
L'écran et/ou les boutons de fonctions de la machine ne répondent pas au toucher	Les prises et les boutons de fonctions de la machine peuvent être sensibles à l'électricité statique. Si l'écran ne répond pas au toucher, éteignez puis rallumez la machine. Si le problème persiste, contactez votre revendeur agréé PFAFF®.
Pendant la couture de tissus épais et/ou denses, la machine émet un son inhabituel.	Ce son n'est pas signe de dysfonctionnement. La machine est équipée d'une fonction de pénétration de l'aiguille par pulsations qui aide l'aiguille à pénétrer dans les tissus épais et/ou denses. Ce son est émis lorsque le pied-de-biche et le tissu se lèvent avec l'aiguille. Augmentez la pression du pied-de-biche pour éviter que le pied ne se lève. Si le son ne semble pas être lié à la fonction de pénétration de l'aiguille par pulsations, contactez votre revendeur agréé PFAFF® pour faire inspecter la machine.

L'enfile-aiguille automatique ne fonctionne pas correctement

Le chas de l'aiguille est trop petit pour le fil.	Utilisez une aiguille plus grande ou un fil plus fin. Voir Sélection de la bonne combinaison fil/aiguille, page 27
Utilisez-vous un fil spécial, comme un fil « invisible » ou d'autres fils extensibles, métalliques ou métalliques plats, ou un fil épais ?	Les fils spéciaux peuvent ne pas être saisis correctement par le crochet de l'enfile-aiguille automatique. Dans ce cas, l'aiguille ne peut pas être enfilée. Essayez à nouveau d'utiliser l'enfile-aiguille automatique ou enfiler l'aiguille à la main.
L'aiguille n'est pas enfilée.	L'enfile-aiguille est mal enfilé. Réenfilez et réessayez. En cas d'utilisation d'un fil trop épais pour l'aiguille, l'enfile-aiguille peut ne pas réussir à faire passer le fil à travers le chas de l'aiguille. Passez à un fil plus léger et réessayez.
Le fil est enchevêtré dans l'enfile-aiguille.	Retirez le fil avec précaution afin de ne pas endommager le petit crochet passant à travers le chas de l'aiguille. Une fois le fil retiré, réenfilez et réessayez.
L'enfile-aiguille automatique ne retourne pas à sa position initiale.	Contactez votre revendeur agréé PFAFF® pour faire inspecter la machine.

La machine saute des points

Avez-vous inséré correctement l'aiguille ?	Insérez correctement l'aiguille comme décrit, voir Changement d'aiguille, page 25 .
Avez-vous inséré la bonne aiguille ?	Utilisez une aiguille du système 130/705 H. Utilisez une aiguille adaptée au tissu et au fil sélectionnés. Voir Sélection de la bonne combinaison fil/aiguille, page 27 .
L'aiguille est-elle courbée ou émoussée ?	Insérez une nouvelle aiguille.
Avez-vous enfilé correctement la machine ?	Retirez le fil complètement et renfilez la machine, voir Enfilage du fil supérieur, page 26 .
Utilisez-vous le bon pied-de-biche ?	Attachez le pied-de-biche adéquat.
L'aiguille n'est-elle pas trop petite pour le fil ?	Changez d'aiguille.
Le tissu monte ou descend avec l'aiguille pendant la couture en piqué libre ?	Si vous utilisez le pied de broderie/Sensormatic 6A pour piqué libre, réduisez graduellement la hauteur de pivote dans le menu de réglages jusqu'à ce que le problème soit résolu.

Le fil d'aiguille se casse

Avez-vous inséré correctement l'aiguille ?	Insérez correctement l'aiguille, voir Changement d'aiguille, page 25 .
Avez-vous inséré la bonne aiguille ?	Utilisez une aiguille du système 130/705 H. Utilisez une aiguille adaptée au tissu et au fil sélectionnés. Voir Sélection de la bonne combinaison fil/aiguille, page 27 .
L'aiguille est-elle courbée ou émoussée ?	Insérez une nouvelle aiguille.
Avez-vous enfilé correctement la machine ?	Retirez le fil complètement et renfilez la machine, voir Enfilage du fil supérieur, page 26 .
Le fil glisse et reste coincé sous la bobine de fil ?	Utiliser un filet couvre-bobine. Voir .

L'aiguille n'est-elle pas trop petite pour le fil ?	Changez l'aiguille pour avoir une taille d'aiguille adaptée au fil.
Le fil que vous utilisez n'est-il pas de mauvaise qualité avec des nœuds ou desséché ?	Utilisez un fil de bonne qualité acheté auprès d'un revendeur agréé PFAFF® .
En cas d'utilisation d'un porte-bobine au-dessus de la bobine, n'est-il pas trop petit et fait que le fil s'accroche en haut de la bobine ?	Posez un porte-bobine un peu plus grand que la bobine de fil utilisée.
Utilisez-vous la meilleure position de broche porte-bobine ?	Essayez une position différente de broche porte-bobine (verticale ou horizontale).
Le trou de la plaque à aiguille est-il abîmé ?	Changez la plaque à aiguille.
La tension du fil n'est-elle pas trop élevée pour le fil sélectionné ?	Réduisez la tension du fil progressivement jusqu'à ce que le problème soit résolu.

Le fil de canette se casse

Utilisez-vous la bonne canette ?	Utilisez uniquement des canettes conçues spécialement pour votre machine Quilt Expression™ 725.
Avez-vous correctement inséré la canette ?	Vérifiez le fil de canette.
Le trou de la plaque à aiguille est-il abîmé ?	Changez la plaque à aiguille.
La zone de la canette est-elle pleine de peluches ?	Nettoyez les peluches de la zone de canette et utilisez uniquement les canettes approuvées pour ce modèle.
La canette est-elle correctement bobinée ?	Bobinez une nouvelle canette.

La couture comporte des points irréguliers

La tension du fil est-elle correctement réglée ?	Vérifiez la tension du fil d'aiguille. Retirez le fil complètement et renfilez la machine, voir Enfilage du fil supérieur, page 26 .
Le fil que vous utilisez n'est-il pas trop épais ou ne comporte-t-il pas des nœuds ?	Changez de fil.
La canette est-elle correctement bobinée ?	Vérifiez le bobinage de la canette.
Utilisez-vous une aiguille adaptée ?	Insérez correctement une aiguille appropriée, comme décrit, voir Changement d'aiguille, page 25 . Utilisez une aiguille adaptée au tissu sélectionné. Voir Sélection de la bonne combinaison fil/aiguille, page 27 .

La machine n'entraîne pas le tissu ou l'entraînement est irrégulier

Avez-vous enfilé correctement la machine ?	Retirez le fil complètement et renfilez la machine, voir Enfilage du fil supérieur, page 26 .
Y a-t-il des amas de peluches entre les griffes d'entraînement ?	Retirez la plaque à aiguille et nettoyez les griffes avec la brosse.
Le réglage Free-Motion est-il activé ?	Désactivez le réglage Free-Motion en mode Couture.
Les griffes d'entraînement sont-elles réglées sur position basse ?	Vérifiez que les griffes d'entraînement ne sont pas réglées sur la position abaissée dans le menu de réglages.
Utilisez-vous le bon pied-de-biche ?	Attachez le pied-de-biche adéquat.

Problème de connexion

La machine n'arrive pas à se connecter à un réseau WiFi

La machine ne se connecte pas à un réseau WiFi	Vérifiez que le WiFi est activé sur votre machine. Appuyez sur le bouton WiFi dans la barre supérieure ou allez dans paramètres WiFi. Vérifiez que la machine détecte un signal de votre réseau WiFi. S'il n'y a pas de signal, placez la machine plus près du routeur WiFi. Vérifiez que vous avez sélectionné votre réseau WiFi.
La machine n'est pas connectée à Internet	Vérifiez que votre routeur WiFi a accès à Internet.
Le réseau WiFi est protégé par un mot de passe	Vérifiez que vous avez sélectionné votre réseau WiFi et saisi le bon mot de passe. Si vous ne connaissez pas le mot de passe, contactez l'administrateur de votre réseau.

Entretien

Faites vérifier régulièrement votre machine à coudre par votre revendeur agréé le plus proche !

Si les problèmes persistent malgré l'application de ces informations de dépannage, contactez votre revendeur. Il peut être utile d'apporter le tissu, le fil et l'entoilage que vous utilisez. Si vous disposez d'une couture montrant le problème, apportez-la également. Un échantillon de couture donne souvent de meilleures informations que des mots et aide votre technicien à diagnostiquer le problème.

Pièces et accessoires non originaux

La garantie ne couvre pas les défauts ou dommages causés par l'utilisation d'accessoires ou de pièces qui ne sont pas d'origine.

Spécification technique

Vitesse de couture 1000 points/minute maximum	Tension nominale 100-240V, 50-60Hz	Consommation nominale <100 W
Voyants LED	Modèle de pédale FR5	Classe de protection II (Europe)
Fréquence du module WiFi : 2.4 GHz 802.11 b/g/n Puissance d'émission : +17 dBm Sensibilité du récepteur : -97 dBm	Dimensions de la machine Longueur : 571 mm Largeur : 220 mm Hauteur : mm Hauteur : 307 mm	Poids net Machine uniquement : 11.5 kg
Consommation électrique à vide 0.5W		

Les spécifications techniques et ce manuel de l'utilisateur peuvent être modifiés sans préavis.

Vous avez fait l'achat d'une machine à coudre et à broder moderne et pouvant être mise à jour. Comme nous sortons régulièrement des mises à jour du firmware, il est possible que vous trouviez certaines différences entre le firmware de la machine et celui décrit dans le guide de l'utilisateur. Consultez votre distributeur local agréé PFAFF® et ne manquez pas de visiter notre site Internet www.pfaff.com pour obtenir les toutes dernières mises à jour du firmware ainsi que le guide de l'utilisateur.

Nous nous réservons le droit de modifier l'équipement de la machine et le jeu d'accessoires sans préavis ainsi que les performances ou le design. Ces éventuelles modifications seront toujours apportées au bénéfice de l'utilisateur et du produit.

PROPRIÉTÉ INTELLECTUELLE

Les brevets qui protègent ce produit sont listés sur une étiquette placée sous la machine à coudre.

CREATIVATE, PFAFF, PFAFF et PERFECTION STARTS HERE sont des marques commerciales de Singer Sourcing Limited LLC ou de ses filiales.



Veillez noter qu'en cas de mise au rebut, ce produit doit bénéficier d'un recyclage sécurisé, conforme à la législation nationale applicable aux produits électriques/électroniques. Ne jetez pas les appareils électriques avec les ordures municipales générales, utilisez des installations de collecte différentes. Contactez votre gouvernement local pour obtenir des informations au sujet des systèmes de collecte disponibles. Lorsque vous remplacez un ancien appareil par un nouveau, le distributeur peut être légalement obligé de reprendre votre ancien appareil pour le mettre au rebut, sans frais.

Le dépôt d'appareils électriques dans une décharge municipale présente le risque de fuite de substances dangereuses dans les nappes phréatiques, qui peuvent ensuite s'introduire dans la chaîne alimentaire, devenant ainsi un risque pour votre santé et votre bien-être.



Points de collecte sur www.quefairedemesdechets.fr
Privilégiez la réparation ou le don de votre appareil !



Importer to the UK:

VSM UK

Ravensbank House, Ravensbank Drive

North Moons Moat, Redditch. B98 9NA, United Kingdom

Manufacturer

VSM GROUP AB, SVP Worldwide

Soldattorpsgatan 3, SE-54474, Jonkoping,
SWEDEN

PFAFF

La **Perfection** commence ici.™

www.pfaff.com